

**INSTITUTO ESTATAL ELECTORAL DE CHIHUAHUA**  
**LICITACIÓN PÚBLICA PRESENCIAL NO. IEE-LP-03/18**

**BASES**

A las que se sujetará el procedimiento de licitación pública presencial relativa a la **ADQUISICIÓN DE MATERIAL ELECTORAL PARA EL PROCESO ELECTORAL 2017 – 2018**, con fundamento en el artículo 134 de la Constitución Política de los Estados Unidos Mexicanos y en los artículos 40, 51 fracción I, 55, 56 y demás aplicables de la Ley de Adquisiciones, Arrendamientos y Contratación de Servicios del Estado de Chihuahua.

**I. INFORMACIÓN GENERAL**

- a) **CONVOCANTE.** - El Instituto Estatal Electoral de Chihuahua, con domicilio en avenida División del Norte No. 2104, colonia Altavista en Chihuahua, Chihuahua C.P. 31200.
- b) **ORIGEN DE LOS RECURSOS.**- La adquisición objeto de la presente licitación será cubierto con recursos propios, correspondientes al ejercicio fiscal 2018.
- c) **OBJETO DE LA LICITACIÓN.**- Adquisición de material electoral para el proceso electoral 2017 – 2018:

PARTIDA	INCISO	CLAVE ANEXO TECNICO	MATERIAL ELECTORAL	UNIDAD	CANTIDAD
ÚNICA	A	CE-IEECHIH-2018	Cancel Electoral (nuevo diseño).	Pieza	1,850
	B	CE-IEECHIH-2018	Instructivo para el armado del cancel (nuevo diseño).	Pieza	1,850
	C	CE-IEECHIH-2016	Instructivo para el armado del cancel a reutilizar.	Pieza	3,700
	D	URN1-IEECHIH-2018	Urna Diputaciones Locales para la elección.	Pieza	5,500
	E	URN1-IEECHIH-2018	Urna Ayuntamiento para la elección.	Pieza	5,500
	F	URN1-IEECHIH-2018	Urna Sindicatura para la elección.	Pieza	5,500
	G	URN1-IEECHIH-2018	Etiqueta Braille para urna. (Diputaciones Locales) PANTONE 7613U	Pieza	5,500
		URN1-IEECHIH-2018	Etiqueta Braille para urna. (Ayuntamiento) PANTONE 7763U	Pieza	5,500
		URN1-IEECHIH-2018	Etiqueta Braille para urna. (Sindicatura) PANTONE 457U	Pieza	5,500
	H	URN1-IEECHIH-2018	Cinta de seguridad para sellar urnas y caja paquete electoral.	Pieza	5,500
	I	URN1-IEECHIH-2018	Instructivo para el armado de las urnas.	Pieza	16,500
	J	CPE1-IEECHIH-2018	Caja Paquete Electoral para la elección.	Pieza	5,500
	K	BPURN1-IEECHIH-2018	Base porta urnas para la elección.	Pieza	1,750
	L	CCME-IEECHIH-2018	Caja contenedora para material electoral nuevo.	Pieza	1,850
M	CCME1-IEECHIH-2018	Caja contenedora para material electoral a reutilizar.	Pieza	3,700	

Conforme a las especificaciones técnicas que se encuentran en el anexo técnico de las presentes bases.

**II. JUNTA DE ACLARACIÓN DE LAS BASES**

La junta de aclaración de dudas sobre el contenido de las bases tendrá verificativo el día **01 de marzo de 2018** a las **10:00 horas**, en la sala de juntas de la Dirección Ejecutiva de Administración del Instituto Estatal Electoral de Chihuahua, con domicilio en avenida División del Norte No. 2104, colonia Altavista en Chihuahua, Chihuahua C.P. 31200, siendo optativa la asistencia de los licitantes de conformidad al artículo 58 de la Ley de Adquisiciones, Arrendamientos y Contratación de Servicios del Estado de Chihuahua sin embargo es

*[Handwritten signature]*

## INSTITUTO ESTATAL ELECTORAL DE CHIHUAHUA LICITACIÓN PÚBLICA PRESENCIAL NO. IEE-LP-03/18

responsabilidad de los mismos la obtención del acta respectiva ya que los acuerdos que de ella emanen deberán considerarse para la elaboración de su propuesta; el no considerarlos será causa de descalificación.

Las personas que pretendan solicitar aclaraciones, deberán presentar un escrito en el que expresen su interés en participar en la licitación, manifestando nombre del licitante, representante legal, domicilio, teléfono y correo electrónico.

Para agilizar el desarrollo de la junta de aclaraciones, los licitantes deberán plantear sus dudas anticipadamente a través del correo electrónico [licitaciones@ieechihuahua.org.mx](mailto:licitaciones@ieechihuahua.org.mx) en formato Word o PDF (no imagen) a más tardar 24 horas antes del día y hora señalados; no se aceptarán, ni responderán, preguntas que se hagan en forma verbal, todas deberán ser entregadas por escrito y firmadas por el representante legal de la empresa o por la persona que tenga poderes suficientes para tales efectos.

### III. INFORMACIÓN ESPECÍFICA RELATIVA A LA LICITACIÓN

- a) **COSTO Y PAGO DE LAS BASES.-** Estas bases tienen un costo de \$1,800.00 (mil ochocientos pesos 00/100 M.N.), mismos que deberán ser pagados en el Departamento de Recursos Financieros del Instituto Estatal Electoral de Chihuahua en efectivo o mediante cheque nominativo; las bases estarán disponibles para su revisión en el Departamento de Recursos Materiales de la convocante y en la dirección electrónica <http://www.ieechihuahua.org.mx/> previo a su pago y disponibles para su venta los días hábiles del 24 febrero al 14 de marzo de 2018, en un horario de 9:00 a 14:00 horas.
- b) **PERSONALIDAD Y ACREDITACIÓN DE LOS LICITANTES.-** La personalidad del licitante y de la persona que suscribe las propuestas y en su caso firma del contrato, se acreditará presentando los documentos enumerados del 1 al 15 del apartado V inciso a), misma que podrá presentarse a elección del licitante, dentro o fuera del sobre que contiene su propuesta técnica.
- c) **ACTO DE ENTREGA, APERTURA DE PROPUESTAS Y FALLO ADJUDICATORIO.-** Los licitantes llevarán a cabo la entrega de sus propuestas en la sala de juntas de la Dirección Ejecutiva de Administración del Instituto Estatal Electoral de Chihuahua, con domicilio en avenida División del Norte No. 2104, colonia Altavista en Chihuahua, Chihuahua C.P. 31200 el día **15 de marzo de 2018 a las 10:00 horas**, conforme a lo siguiente:

La entrega de propuestas se hará en sobres cerrados, en uno se presentará la propuesta técnica y en otro la propuesta económica; los documentos enumerados del 1 al 15 del apartado V inciso a) de las presentes bases podrán entregarse, a elección de la persona licitante, dentro o fuera del sobre que contenga su propuesta técnica

Se procederá a la apertura de las propuestas técnicas y se desecharán aquellas que hubieren omitido alguno de los requisitos o documentos exigidos. Las propuestas desechadas permanecerán bajo custodia de la convocante al menos quince días hábiles contados a partir de la fecha en que se dé a conocer el fallo de la licitación.

## INSTITUTO ESTATAL ELECTORAL DE CHIHUAHUA LICITACIÓN PÚBLICA PRESENCIAL NO. IEE-LP-03/18

Terminada la etapa técnica, se procederá a la apertura de los sobres que contengan las propuestas económicas de las personas licitantes cuyas propuestas técnicas han sido aceptadas, y se manifestará para todos los y las presentes el importe de las propuestas que cumplan y contengan los documentos y requisitos exigidos.

La convocante fijará la fecha, hora y lugar para la emisión del fallo, lo que deberá quedar comprendido dentro de los quince días hábiles siguientes. Durante este periodo se realizará una evaluación detallada de las propuestas aceptadas.

Los licitantes rubricarán todas las propuestas aceptadas.

De lo anterior se levantará el acta correspondiente, en la que se hará constar las proposiciones aceptadas y sus importes, así como aquellas que hubieran sido rechazadas y las causas que lo motivaron.

### IV. - GARANTÍAS

- a) **GARANTÍA DE CUMPLIMIENTO DE CONTRATO.**- El licitante que resulte ganador según el importe adjudicado garantizará en apego al Apartado VIII de las presentes bases, el cumplimiento de sus obligaciones mediante póliza de fianza en moneda nacional emitida por una Institución afianzadora legalmente autorizada, a favor del Instituto Estatal Electoral a más tardar dentro de los 5 días hábiles posteriores a la firma del contrato, por un importe equivalente al 10% de la propuesta adjudicada, sin incluir el Impuesto al Valor Agregado. Esta garantía será devuelta una vez que el contrato haya sido cumplido en todos sus términos.
- b) **GARANTÍA DE VICIOS OCULTOS, DAÑOS Y PERJUICIOS.**- Mediante póliza de fianza en moneda nacional emitida por una Institución afianzadora legalmente autorizada, a favor del Instituto Estatal Electoral a más tardar dentro de los 5 días hábiles posteriores a la entrega de los bienes objeto de la presente licitación, por un importe equivalente al 10% de la propuesta adjudicada, sin incluir el Impuesto al Valor Agregado. Esta garantía tendrá una vigencia de 7 meses contados a partir de su entrega y podrá ser regresada una vez que concluya el plazo establecido.

### V. INSTRUCCIONES PARA ELABORAR LAS PROPUESTAS

- a) **PROPUESTA TÉCNICA.**- En un sobre identificado como *Propuesta Técnica* (rotulado con los datos de la licitación y del licitante), en el que se integrarán los siguientes documentos:
- 1) Identificación oficial con fotografía (credencial de elector, pasaporte mexicano o cartilla militar vigente), de la persona acreditada como representante legal. (Original y copia).
  - 2) Tratándose de personas morales: acta constitutiva indicando que su objeto social corresponde a la presente licitación y en su caso las modificaciones que acrediten el mismo. (Original y copia)



**INSTITUTO ESTATAL ELECTORAL DE CHIHUAHUA**  
**LICITACIÓN PÚBLICA PRESENCIAL NO. IEE-LP-03/18**

- 3) Poder notariado del representante legal, donde consten las facultades del mandatario para obligar a la persona moral, otorgadas por quien tenga facultad para dárselo. (Original y copia).
- 4) En caso de personas físicas, acta de nacimiento, si acude una persona distinta en su representación, presentar poder notarial donde consten las facultades para hacerlo. (Original y copia).
- 5) Cédula de Inscripción en el Registro Federal de Contribuyentes. (Copia).
- 6) Documento que acredite su registro en el Sistema de Información Empresarial Mexicano año 2018, la constancia de levantamiento de entrevista no acredita su registro (Copia).
- 7) Registro vigente (2018) en el padrón de proveedores de la administración pública estatal o en su caso carta compromiso de presentar el registro vigente solicitado en caso de resultar adjudicado, a más tardar a la fecha de firma del contrato correspondiente. (Original y Copia).
- 8) Escrito donde señale bajo protesta de decir verdad, **NO** encontrarse en los supuestos de los artículos 86 y 103 de la Ley de Adquisiciones, Arrendamientos y Contratación de Servicios del Estado de Chihuahua. (Original).
- 9) Escrito bajo protesta de decir verdad en el que señale domicilio local, código postal, teléfono y correo electrónico para recibir notificaciones y documentos relacionados con el cumplimiento y ejecución en su caso del contrato relativo, así como domicilio fiscal para el cumplimiento de sus obligaciones de tal naturaleza. (Original).
- 10) Recibo por la compra de estas bases. (Copia).
- 11) Opinión positiva de la Secretaría de Hacienda y Crédito Público, con una antigüedad no mayor a un mes, para acreditar el cumplimiento de sus obligaciones fiscales. (Original).
- 12) Balance General y Estado de Resultados del 1 de enero al 31 de diciembre de 2017, suscritos por Contador Público Titulado. (Original y copia)
- 13) Balance General y Estado de Resultados del 1 al 31 de enero de 2018, suscritos por Contador Público Titulado. (Original y copia)
- 14) Cédula Profesional del Contador Público que suscribe los estados financieros (Original y copia)
- 15) Declaración anual de I.S.R. del ejercicio fiscal 2016 y sus anexos correspondientes. (Original)
- 16) Carta bajo protesta de decir verdad en la que cuenta con un capital contable de al menos \$4,000,000.00 (cinco millones de pesos 00/100 M.N.), misma que se verificará con la información proporcionada en los estados financieros y declaración anual. (Original)

**INSTITUTO ESTATAL ELECTORAL DE CHIHUAHUA**  
**LICITACIÓN PÚBLICA PRESENCIAL NO. IEE-LP-03/18**

- 17) Curriculum del licitante, en el que muestre la comercialización de bienes acordes al objeto de la licitación, capacidad de producción instalada, recursos humanos y técnicos disponibles para el cumplimiento de las obligaciones contraídas en caso de resultar ganador. (Original).
- 18) Tres contratos cuyo objeto sea el suministro de material electoral similar al que se licita, y que se haya utilizado para elecciones constitucionales ordinarias en los últimos cinco años, adjuntando cartas de satisfacción por parte de los organismos electorales respectivas a cada contrato. (Original y copia)
- 19) Escrito en el que manifieste, bajo protesta de decir verdad, no tener ningún antecedente negativo en procesos electorales anteriores por incumplimiento en tiempos de entrega, distorsión de formatos o folios, imputables a la empresa que representan. (Original)
- 20) Escrito donde autoriza al Comité de Adquisiciones del Instituto Estatal Electoral de Chihuahua, a destruir el sobre cerrado que contiene la propuesta económica por haber presentado propuesta técnica insolvente, en un plazo de 90 días naturales contados a partir de la notificación del fallo adjudicatorio de esta licitación; si no ha sido recuperado por personal autorizado del licitante. (Original).
- 21) Carta bajo protesta de decir verdad mediante la que el licitante en caso de ser adjudicado se compromete a mantener el precio de la propuesta económica objeto de esta licitación, durante los 4 meses posteriores al acto. (Original).
- 22) Recibo y comprobante de pago del servicio de agua potable, luz o teléfono a nombre del licitante. (Original y Copia).
- 23) Carta en papel membretado de la empresa donde se establezca garantía de que los bienes ofertados se encuentran libres de defecto de material y mano de obra. La vigencia de esta garantía tendrá efecto por un período de **12 meses** a partir de la fecha de entrega. (Original).
- 24) Carta en papel membretado de la empresa donde se establezca el compromiso de entregar los bienes libres a bordo en los lugares que al efecto se indiquen por el Instituto Estatal Electoral de Chihuahua, en ciudad Juárez y la ciudad de Chihuahua, a más tardar el 15 de mayo de 2018 de conformidad a las especificaciones de empaque detalladas en el anexo técnico. (Original)
- 25) **ANEXO TÉCNICO**, debidamente llenado y firmado en cada una de sus hojas e identificado con el nombre del licitante. (Original)
- 26) Especificaciones técnicas, firmado en cada una de sus hojas e identificado con el nombre del licitante. (Original)
- 27) Carta compromiso donde manifieste que todas las partidas ofertadas, coinciden con las especificaciones técnicas y material solicitado en el anexo técnico y muestras proporcionadas por la convocante. (Original)

**INSTITUTO ESTATAL ELECTORAL DE CHIHUAHUA**  
**LICITACIÓN PÚBLICA PRESENCIAL NO. IEE-LP-03/18**

- 28) Carta compromiso, mediante la que el licitante manifieste que, en caso de resultar adjudicado, entregará al Instituto Estatal Electoral, dentro de los diez días posteriores a la emisión del fallo, un calendario de producción donde se especifique detalladamente los plazos de cada una de las etapas de producción. Así mismo, deberá permitir el acceso a su planta de producción, al personal autorizado por este Instituto con el fin de supervisar la misma. (Original).
- 29) Muestras físicas de trabajos similares a los ofertados en cada una de las partidas en que participe, número de partida, inciso y nombre del documento, con el objeto de constatar su calidad. (Original).

En sustitución de los documentos solicitados en original, el licitante podrá optar por presentar las copias certificadas relativas.

**b) PROPUESTA ECONÓMICA.-** Deberá presentarse en un sobre cerrado de manera inviolable debidamente identificado con los datos del concursante en el que se haga la aclaración de tratarse de la propuesta económica y deberá integrarse por lo siguiente:

- 1) Formato denominado **ANEXO ECONÓMICO** de estas bases, en forma **impresa** en papel membretado del concursante respetando su contenido y cotizando el importe total de los bienes licitados en moneda nacional y debidamente firmado en todas sus hojas.

## **VI. EVALUACIÓN DE LAS PROPUESTAS**

La convocante, para efectuar la evaluación de las proposiciones, verificará que las mismas incluyan la información, documentos y requisitos solicitados en las bases de la licitación bajo el criterio binario y no se utilizarán mecanismos de puntos o porcentajes.

## **VII. CRITERIOS DE ADJUDICACIÓN**

La adjudicación de los bienes se hará por la partida completa.

Una vez hecha la evaluación de las proposiciones, el contrato se adjudicará a la persona que, de entre los licitantes, reúna las condiciones legales, técnicas y económicas requeridas por la convocante y garantice satisfactoriamente el cumplimiento de las obligaciones respectivas.

Si resultara que dos o más proposiciones son solventes y, por tanto, satisfacen la totalidad de los requerimientos de la convocante, el contrato se adjudicará a quien presente la proposición cuyo importe total sea el más bajo. En caso de existir igualdad de condiciones, el contrato se adjudicará a las empresas locales y, en su caso, a aquellas que integren el sector de micro, pequeñas y medianas empresas.

De subsistir el empate la adjudicación se efectuará a favor de la o el licitante que resulte ganador del sorteo manual por insaculación, que se celebre en el mismo acto de fallo.



**INSTITUTO ESTATAL ELECTORAL DE CHIHUAHUA**  
**LICITACIÓN PÚBLICA PRESENCIAL NO. IEE-LP-03/18**

**VIII. FORMALIZACIÓN DEL CONTRATO**

Los contratos que deban formalizarse como resultado del fallo adjudicatorio, deberán de suscribirse en un término no mayor a 10 días naturales, contados a partir de la fecha en que se notifique al licitante ganador el fallo adjudicatorio.

En caso de que no se formalice el contrato respectivo por causas imputables al licitante, la convocante podrá realizar la adjudicación al licitante que haya presentado la segunda propuesta más baja, siempre que la diferencia de precio con respecto a la postura inicialmente adjudicada no sea superior al 5% y se cuente con la suficiencia presupuestal.

El atraso de la convocante en la formalización de los contratos respectivos, prorrogará en igual plazo, la fecha de cumplimiento de las obligaciones asumidas por ambas partes.

**IX. ANTICIPO Y FORMA DE PAGO**

En la presente licitación no se otorgará anticipo. El importe total se pagará dentro de los 10 días naturales siguientes a la entrega total de los bienes, previa presentación de los comprobantes fiscales digitales ante el departamento de recursos financieros del Instituto Estatal Electoral de Chihuahua.

**X.- ENTREGA DE MODELOS DEFINITIVOS, LUGAR Y CONDICIONES DE ENTREGA DE LOS BIENES LICITADOS**

El Instituto Estatal Electoral entrega los modelos definitivos de los bienes solicitados al o a los licitantes que resulten ganadores a más tardar el 21 de marzo de 2018; asimismo, el participante que resulte ganador hará la entrega de los bienes adjudicados libre a bordo en los lugares que al efecto se indiquen en ciudad Juárez y la ciudad de Chihuahua por el Instituto Estatal Electoral de Chihuahua, a más tardar el 15 de mayo de 2018, de acuerdo a la forma de entrega, que se establece en el Anexo Técnico.

**XI. MODIFICACIONES**

Ninguna de las condiciones contenidas en estas bases, ni las propuestas presentadas, podrán ser negociadas o modificadas.

Conforme al artículo 88 de la Ley de Adquisiciones, Arrendamientos y Contratación de Servicios del Estado de Chihuahua, el Instituto Estatal Electoral de Chihuahua, dentro de su presupuesto aprobado y disponible, podrá bajo su responsabilidad y por razones fundadas y explícitas, acordar el incremento en bienes solicitados mediante modificaciones a sus contratos vigentes, siempre que el monto total de las modificaciones no rebasen en conjunto el 30% de los conceptos y volúmenes contratados el precio de los bienes permanezca igual.

**XII.- DESCALIFICACIÓN DE PROPUESTAS**

Se descalificará la propuesta del licitante que incurra en una o varias de las siguientes situaciones:

**INSTITUTO ESTATAL ELECTORAL DE CHIHUAHUA**  
**LICITACIÓN PÚBLICA PRESENCIAL NO. IEE-LP-03/18**

- a) Si no cumple con alguno de los requisitos especificados en las bases de esta licitación, los que se deriven de los actos de la junta de aclaraciones o incurre en violaciones a la Ley de Adquisiciones, Arrendamientos y Contratación de Servicios del Estado de Chihuahua.
- b) Si se comprueba que tiene acuerdo con otros licitantes para elevar el precio del servicio licitado.
- c) Si se encuentra dentro de los supuestos de los artículos 86 y 103 de la Ley de Adquisiciones, Arrendamientos y Contratación de Servicios del Estado de Chihuahua.
- d) La presentación de más de una oferta en su propuesta.

De conformidad al artículo 65 de la Ley de Adquisiciones, Arrendamientos y Contratación de Servicios del Estado de Chihuahua, no será causa de descalificación, el incumplimiento de los requisitos que no afecten la solvencia de las propuestas presentadas, por lo que no se podrán desechar en los supuestos siguientes:

- a) El proponer un plazo de entrega menor al solicitado, en cuyo caso, de resultar adjudicado y de convenir a la convocante pudiera aceptarse.
- b) El omitir aspectos que puedan ser subsanados con información contenida en la propia propuesta técnica o económica.
- c) El no observar los formatos establecidos, si se proporciona de manera clara la información requerida.
- d) El no observar requisitos que carezcan de fundamento legal o cualquier otro que no tenga por objeto determinar objetivamente la solvencia de la propuesta presentada.

**XIII.- PENAS CONVENCIONALES**

En caso de incumplimiento en la fecha de entrega de los bienes de la presente licitación, adquisición de la presente licitación, se aplicará la pena convencional en los términos del artículo 89 de la Ley de Adquisiciones, Arrendamientos y Contratación de Servicios del Estado de Chihuahua, por lo que la convocante cobrará un 2% del importe de los bienes no entregados, diariamente hasta el momento en que los bienes sean entregados en su totalidad, no debiendo ser más de 5 días de atraso y a partir de ese momento se podrá optar por la rescisión del contrato.

Transcurrido el plazo para la aplicación de la pena o por cualquier otra causa de incumplimiento el Instituto podrá optar por la rescisión administrativa del contrato en términos del artículo 90 de la Ley de Adquisiciones, Arrendamientos y Contratación de Servicios del Estado de Chihuahua, además hacer efectiva la garantía de cumplimiento.

**XIV.- DECLARACIÓN DE LICITACIÓN DESIERTA**

El Comité de Adquisiciones declarará desierta la presente licitación en los casos siguientes:

- a) No haya participantes;
- b) Las posturas presentadas no reúnan los requisitos de sus bases o la convocatoria respectiva;
- c) Los precios propuestos no fueren aceptables, acreditando de manera fehaciente, que los precios del mercado son por lo menos un cinco por ciento inferiores a la mejor oferta recibida, tomando en consideración para fijar este precio, la cotización de por lo menos dos proveedores;
- d) Los montos de las ofertas económicas excedan lo autorizado, y
- e) Se presente caso fortuito o fuerza mayor.





**INSTITUTO ESTATAL ELECTORAL DE CHIHUAHUA**  
**LICITACIÓN PÚBLICA PRESENCIAL NO. IEE-LP-03/18**

**XV.- INCONFORMIDADES Y ASPECTOS NO PREVISTOS**

Las inconformidades que en su caso hagan valer los participantes en la presente licitación y lo no previsto en la convocatoria o en las bases será resuelto por el Comité de Adquisiciones, Arrendamientos y Contratación de Servicios de este instituto, de conformidad a la Ley de Adquisiciones, Arrendamientos y Contratación de Servicios del Estado de Chihuahua.

**CHIHUAHUA, CHIHUAHUA A 24 DE FEBRERO DE 2018**  
**ATENTAMENTE**  
**LA PRESIDENTA DEL COMITÉ DE ADQUISICIONES,**  
**ARRENDAMIENTOS Y CONTRATACIÓN DE SERVICIOS**  
**DEL INSTITUTO ESTATAL ELECTORAL DE CHIHUAHUA**

**C.P. MARÍA DEL CARMEN LOYA CARMONA**

INSTITUTO ESTATAL ELECTORAL DE CHIHUAHUA  
LICITACIÓN PÚBLICA PRESENCIAL NO. IEE-LP-03/18

ANEXO TÉCNICO

PARTIDA	INCISO	CLAVE ANEXO TECNICO	MATERIAL ELECTORAL	UNIDAD	CANTIDAD
ÚNICA	A	CE-IEECHIH-2018	Cancel Electoral (nuevo diseño).	Pieza	1,850
	B	CE-IEECHIH-2018	Instructivo para el armado del cancel (nuevo diseño).	Pieza	1,850
	C	CE-IEECHIH-2016	Instructivo para el armado del cancel a reutilizar.	Pieza	3,700
	D	URN1-IEECHIH-2018	Urna Diputaciones Locales para la elección.	Pieza	5,500
	E	URN1-IEECHIH-2018	Urna Ayuntamiento para la elección.	Pieza	5,500
	F	URN1-IEECHIH-2018	Urna Sindicatura para la elección.	Pieza	5,500
	G	URN1-IEECHIH-2018	Etiqueta Braille para urna. (Diputaciones Locales) PANTONE 7613U	Pieza	5,500
		URN1-IEECHIH-2018	Etiqueta Braille para urna. (Ayuntamiento) PANTONE 7763U	Pieza	5,500
		URN1-IEECHIH-2018	Etiqueta Braille para urna. (Sindicatura) PANTONE 457U	Pieza	5,500
	H	URN1-IEECHIH-2018	Cinta de seguridad para sellar urnas y caja paquete electoral.	Pieza	5,500
	I	URN1-IEECHIH-2018	Instructivo para el armado de las urnas.	Pieza	16,500
	J	CPE1-IEECHIH-2018	Caja Paquete Electoral para la elección.	Pieza	5,500
	K	BPURN1-IEECHIH-2018	Base porta urnas para la elección.	Pieza	1,750
	L	CCME-IEECHIH-2018	Caja contenedora para material electoral nuevo.	Pieza	1,850
M	CCME1-IEECHIH-2018	Caja contenedora para material electoral a reutilizar.	Pieza	3,700	

FORMA DE ENTREGA DEL MATERIAL ELECTORAL

583 Paquetes	CLAVE ANEXO TECNICO	CONTENIDO INTRODUCIDO EN CAJA CONTENEDORA CCME-IEECHIH-2018 (DIMENSIONES: 900mm X 200mm X 700mm)	UNIDAD	CANTIDAD	TOTAL DE PIEZAS
PAQUETE 1 CADA PAQUETE DEBE CONTENER LOS SIGUIENTES MATERIALES:	CCME-IEECHIH-2018	Caja contenedora para material electoral nuevo.	Pieza	1	583
	CE-IEECHIH-2018	Cancel Electoral (nuevo diseño).	Pieza	1	583
	CE-IEECHIH-2018	Instructivo para el armado del cancel (nuevo diseño).	Pieza	1	583
	URN1-IEECHIH-2018	Urna Diputaciones Locales para la elección.	Pieza	1	583
	URN1-IEECHIH-2018	Urna Ayuntamiento para la elección.	Pieza	1	583
	URN1-IEECHIH-2018	Urna Sindicatura para la elección.	Pieza	1	583
	URN1-IEECHIH-2018	Etiqueta Braille para urna. (Diputaciones Locales) PANTONE 7613U	Pieza	1	583
	URN1-IEECHIH-2018	Etiqueta Braille para urna. (Ayuntamiento) PANTONE 7763U	Pieza	1	583
	URN1-IEECHIH-2018	Etiqueta Braille para urna. (Sindicatura) PANTONE 457U	Pieza	1	583
	URN1-IEECHIH-2018	Instructivo para el armado de las urnas.	Pieza	3	1749
	CPE1-IEECHIH-2018	Caja Paquete Electoral para la elección.	Pieza	1	583
	BPURN1-IEECHIH-2018	Base porta urnas para la elección.	Pieza	3	1749

INSTITUTO ESTATAL ELECTORAL DE CHIHUAHUA  
LICITACIÓN PÚBLICA PRESENCIAL NO. IEE-LP-03/18

FORMA DE ENTREGA DEL MATERIAL ELECTORAL					
1267 Paquetes	CLAVE ANEXO TECNICO	CONTENIDO INTRODUCIDO EN CAJA CONTENEDORA CCME-IEECHIH-2018 (DIMENSIONES: 900mm X 200mm X 700mm)	UNIDAD	CANTIDAD	TOTAL DE PIEZAS
PAQUETE 2 CADA PAQUETE DEBE CONTENER LOS SIGUIENTES MATERIALES:	CCME-IEECHIH-2018	Caja contenedora para material electoral nuevo.	Pieza	1	1267
	CE-IEECHIH-2018	Cancel Electoral (nuevo diseño).	Pieza	1	1267
	CE-IEECHIH-2018	Instructivo para el armado del cancel (nuevo diseño).	Pieza	1	1267
	URN1-IEECHIH-2018	Urna Diputaciones Locales para la elección.	Pieza	1	1267
	URN1-IEECHIH-2018	Urna Ayuntamiento para la elección.	Pieza	1	1267
	URN1-IEECHIH-2018	Urna Sindicatura para la elección.	Pieza	1	1267
	URN1-IEECHIH-2018	Etiqueta Braille para urna. (Diputaciones Locales) PANTONE 7613U	Pieza	1	1267
	URN1-IEECHIH-2018	Etiqueta Braille para urna. (Ayuntamiento) PANTONE 7763U	Pieza	1	1267
	URN1-IEECHIH-2018	Etiqueta Braille para urna. (Sindicatura) PANTONE 457U	Pieza	1	1267
	URN1-IEECHIH-2018	Instructivo para el armado de las urnas.	Pieza	3	3801
	CPE1-IEECHIH-2018	Caja Paquete Electoral para la elección.	Pieza	1	1267

FORMA DE ENTREGA DEL MATERIAL ELECTORAL				
Único	CLAVE ANEXO TECNICO	CONTENIDO	UNIDAD	CANTIDAD
PAQUETE 3 CADA PAQUETE DEBE CONTENER LOS SIGUIENTES MATERIALES:	BPURN1-IEECHIH-2018	Base porta urnas para la elección.	Pieza	1
	URN1-IEECHIH-2018	Urna Diputaciones Locales para la elección.	Pieza	3,650
	URN1-IEECHIH-2018	Urna Ayuntamiento para la elección.	Pieza	3,650
	URN1-IEECHIH-2018	Urna Sindicatura para la elección.	Pieza	3,650
	URN1-IEECHIH-2018	Etiqueta Braille para urna. (Diputaciones Locales) PANTONE 7613U	Pieza	3,650
	URN1-IEECHIH-2018	Etiqueta Braille para urna. (Ayuntamiento) PANTONE 7763U	Pieza	3,650
	URN1-IEECHIH-2018	Etiqueta Braille para urna. (Sindicatura) PANTONE 457U	Pieza	3,650
	URN1-IEECHIH-2018	Instructivo para el armado de las urnas.	Pieza	10,950
	CPE1-IEECHIH-2018	Caja Paquete Electoral para la elección.	Pieza	3,650
	CCME1-IEECHIH-2018	Caja contenedora para material electoral a reutilizar. (DIMENSIONES 950mm X 200mm X 750mm)	Pieza	3,700
	CE-IEECHIH-2016	Instructivo para el armado del cancel a reutilizar.	Pieza	3,700
	URN1-IEECHIH-2018	Cinta de seguridad para sellar urnas y caja paquete electoral.	Pieza	5,500

LICITANTE

NOMBRE Y FIRMA DEL REPRESENTANTE LEGAL





INSTITUTO ESTATAL ELECTORAL  
CHIHUAHUA

INSTITUTO ESTATAL ELECTORAL DE CHIHUAHUA  
LICITACIÓN PÚBLICA PRESENCIAL NO. IEE-LP-03/18

ANEXO ECONÓMICO

PARTIDA	INCISO	CLAVE ANEXO TECNICO	MATERIAL ELECTORAL	UNIDAD	CANTIDAD	PRECIO UNITARIO IVA INCLUIDO	PRECIO TOTAL DE LA PARTIDA IVA INCLUIDO	PRECIO TOTAL DE LA PARTIDA CON LETRA IVA INCLUIDO
ÚNICA	A	CE-IEECHIH-2018	Cancel Electoral (nuevo diseño).	Pieza	1,850			
	B	CE-IEECHIH-2018	Instructivo para el armado del cancel (nuevo diseño).	Pieza	1,850			
	C	CE-IEECHIH-2016	Instructivo para el armado del cancel a reutilizar.	Pieza	3,700			
	D	URN1-IEECHIH-2018	Urna Diputaciones Locales para la elección.	Pieza	5,500			
	E	URN1-IEECHIH-2018	Urna Ayuntamiento para la elección.	Pieza	5,500			
	F	URN1-IEECHIH-2018	Urna Sindicatura para la elección.	Pieza	5,500			
	G	URN1-IEECHIH-2018	Etiqueta Braille para urna (Diputaciones Locales) PANTONE 7613U	Pieza	5,500			
		URN1-IEECHIH-2018	Etiqueta Braille para urna (Ayuntamiento) PANTONE 7763U	Pieza	5,500			
		URN1-IEECHIH-2018	Etiqueta Braille para urna (Sindicatura) PANTONE 457U	Pieza	5,500			
	H	URN1-IEECHIH-2018	Cinta de seguridad para sellar urnas y caja paquete electoral.	Pieza	5,500			
	I	URN1-IEECHIH-2018	Instructivo para el armado de las urnas.	Pieza	16,500			
	J	CPE1-IEECHIH-2018	Caja Paquete Electoral para la elección.	Pieza	5,500			
	K	BPURN1-IEECHIH-2018	Base porta urnas para la elección.	Pieza	1,750			
L	CCME-IEECHIH-2018	Caja contenedora para material electoral nuevo.	Pieza	1,850				
M	CCME1-IEECHIH-2018	Caja contenedora para material electoral a reutilizar.	Pieza	3,700				

LICITANTE

NOMBRE Y FIRMA DEL REPRESENTANTE  
LEGAL



INSTITUTO ESTATAL ELECTORAL  
CHIHUAHUA

INSTITUTO ESTATAL ELECTORAL DE CHIHUAHUA  
ESPECIFICACIONES TÉCNICAS DEL PRODUCTO  
CANCEL ELECTORAL

CAMBIOS		
REVISIÓN	RESPONSABLE	FECHA
1	Organización	30-nov-17
2		

TOTAL DE CANCELES ELECTORALES A PRODUCIR

Cancelés electorales para la elección:	1,850
Instructivos para el armado del cancel electoral:	1,850

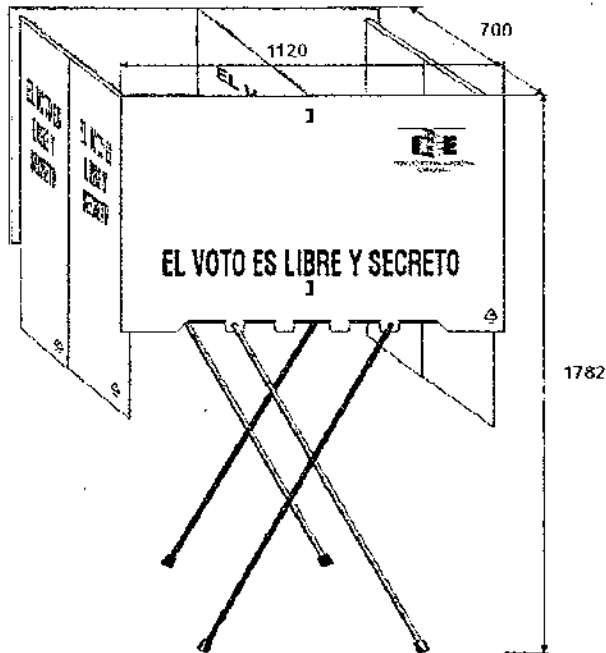

COMPONENTES DEL CANCEL ELECTORAL

- 1 Base de plástico de polipropileno corrugado.
- 1 Separador central de plástico de polipropileno corrugado.
- 2 Separadores laterales de polipropileno corrugado.
- 1 Juego de Patas tipo tijera de tubo conduit en forma de "U".
- 2 Cortineros de tubo de polietileno de alta densidad.
- 4 Cortinas de plástico de polietileno.
- 4 Tapones de hule para cortinero
- 1 Instructivo de armado

Nota:

Cada uno de los cancelés y sus componentes se empaquetarán en las cajas contenedoras de material electoral.

Los separadores laterales y central se doblarán por mitad, para su guardado en la caja contenedora.

En los dobleces del separador central se colocará un instructivo de armado.

DESCRIPCIÓN DEL PRODUCTO:		MATERIAL DE FABRICACIÓN:				ELABORÓ:	
CANCEL ELECTORAL		Base de lámina de plástico corrugado de polipropileno copolímero color negro		Tubos de polietileno de alta densidad color gris.			
DIMENSIONES:		Largo: 1120 mm		Separador central de lámina de plástico corrugado de polipropileno copolímero blanco opaco.		REVISÓ:	
Ensamblado:		Ancho: 700 mm		Separador lateral de lámina de plástico corrugado de polipropileno copolímero blanco opaco.		Tapones de hule acrílico para cortinero.	
		Alto: 1782 mm		Juego de patas tipo tijera de tubo conduit galvanizado pared extradelgada.		Instructivo de armado en papel bond tamaño carta una tinta color negro.	
ACOTACIONES:		NORMAS:				PROCESO:	
ESCALA:		NMX-E-082-SCFI-2002		ASTM-D 256-05		ASTM-D 638-03	
milímetros		Sin escala		NMX-W-131-SCFI-2004		NMX-W-081-SCFI-2004	
		NMX-W-047-SCFI-2005		NMX-T-024-SCFI-2002		EQUIPO:	



INSTRUMENTO ESTADAL ELECTORAL  
CHIHUAHUA

**INSTITUTO ESTADAL ELECTORAL DE CHIHUAHUA**

ESPECIFICACIONES TÉCNICAS DEL PRODUCTO

**CANCEL ELECTORAL**

CAMBIOS		
REVISIÓN	RESPONSABLE	FECHA
1	Organización	30-nov-17
2		

**SEPARADORES LATERALES**

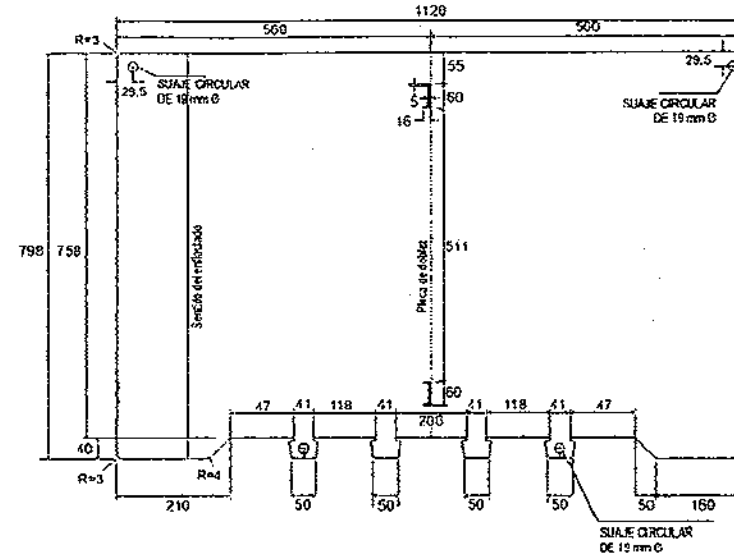
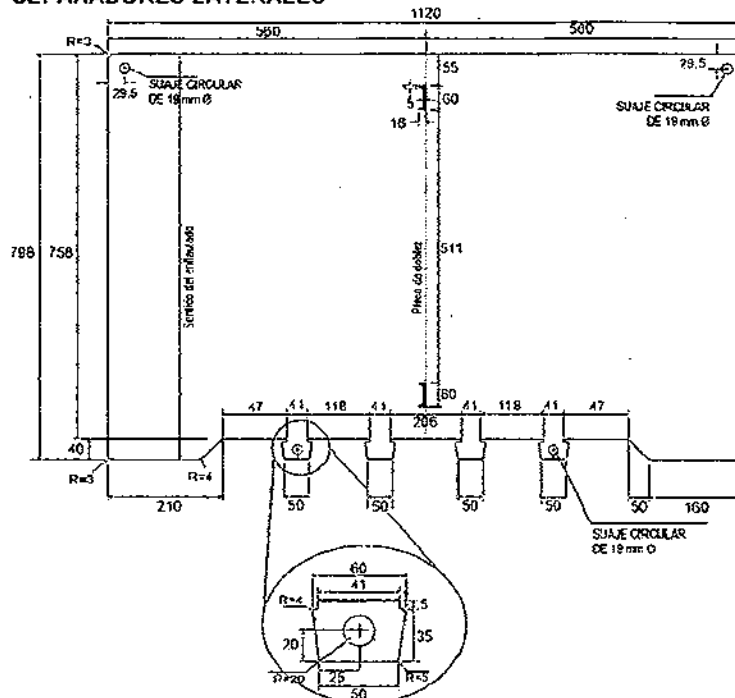

**Detalle de seguros inferiores tipo flecha:**  
50 a 60 mm ( $\pm 1$  mm) de largo.  
40 mm (+2.0; -0.0 mm) de ancho.  
(incluye acoplamiento a la base)

**Nota:** Las cuchillas de los suajes deberán revisarse cada 1000 golpes para evitar dimensiones fuera de tolerancias.

<b>DESCRIPCIÓN DEL PRODUCTO:</b> Separadores laterales		<b>MATERIAL DE FABRICACIÓN:</b> Lámina de plástico corrugado de polipropileno copolimero.			<b>ELABORÓ:</b>	
<b>DIMENSIONES:</b> Largo: 1120 mm.      Alto: 798 mm. Tolerancia: (+2.0 mm; -0.00 mm)		Color blanco opaco libre de subtonalidades.	Tratamiento corona 38-42 dynas.	<b>REVISÓ:</b>		
		Calibre: 3mm ( $\pm 5\%$ ) (3.15/2.85 mm).	Concentración del color al 3%.			
<b>ACOTACIONES:</b> milímetros      ESCALA: Sin escala		Gramaje: 700g/m <sup>2</sup> ( $\pm 10\%$ ) (770/630g/m <sup>2</sup> ).	Aditivo U.V. 0.1% en peso.	<b>APROBÓ:</b>		
		Ancho de flauta: 3 mm.	Escala: CIE L*a*b*; L= 93.53; a=1.01; b=0.06			
<b>NORMAS:</b>		NMX-E-004-CNCP-2004	NMX-E-082-CNCP-2010	<b>PROCESO:</b>		<b>EQUIPO:</b>
ASTM D256-10e1		ASTM D1938-14	Extrusión y Suajado	Extrusoras, Suajadoras		



INSTITUTO ESTATAL ELECTORAL  
CHIHUAHUA

**INSTITUTO ESTATAL ELECTORAL DE CHIHUAHUA**  
ESPECIFICACIONES TÉCNICAS DEL PRODUCTO  
**CANCEL ELECTORAL**

CAMBIOS		
REVISIÓN	RESPONSABLE	FECHA
1	Organización	30-nov-17
2		

**SEPARADOR CENTRAL**

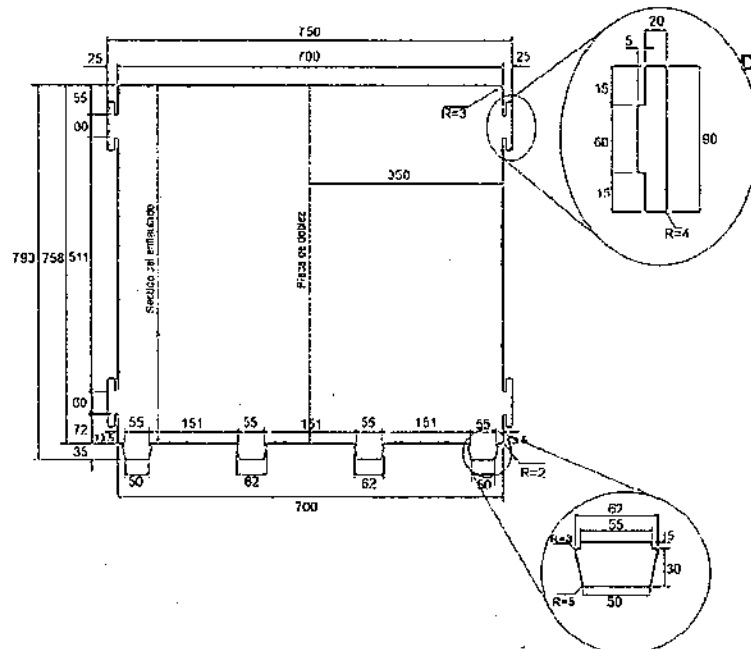

**Detalle de seguros laterales**

**Detalle de los seguros inferiores**

**Dimensiones de los seguros laterales:**  
90 mm ( $\pm 1$  mm) de largo.  
25 mm ( $\pm 1$  mm) de ancho.  
(incluye acoplamiento al separador lateral)

**Seguros inferiores tipo flecha:**  
45 a 60 mm ( $\pm 1$  mm) de largo.  
35 mm ( $+2$  mm) de ancho.  
(incluye acoplamiento a la base)

**Esquinas Redondeadas:**  
11 mm de Radio ( $\pm 1$  mm)

**Espécimen de ensayo:**  
Elaborado con la lámina plástica que se solicita para la producción de los separadores.

Dimensiones del espécimen para pruebas mecánicas de calidad.



10 cm x 10 cm

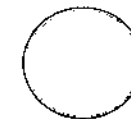

100 cm<sup>2</sup>

**Nota:** Los especímenes serán para que el proveedor realice pruebas de calidad al producto terminado y entregue certificados al IEE CHIHUAHUA. Si el OPL cuenta con un laboratorio deberá solicitar muestras para certificar el producto adquirido.

**Nota:** Las cuchillas de los suajes deberán revisarse cada 1000 golpes para evitar dimensiones fuera de tolerancias.

DESCRIPCIÓN DEL PRODUCTO:		MATERIAL DE FABRICACIÓN:			ELABORO:	
Separador central		Lámina de plástico corrugado de polipropileno copolímero.	Color blanco opaco libre de subtonalidades.	Tratamiento corona 38-42 dynas.		
DIMENSIONES:		Calibre: 3mm ( $\pm 5\%$ ) (3.152,85 mm).	Concentración del color al 3%.	Enflautado en posición vertical.	REVISÓ:	
Largo: 750 mm ( $+2.0$ mm; $-0.00$ mm) incluye seguros.		Gramaje: 700g/m <sup>2</sup> ( $+10\%$ )(770/630g/m <sup>2</sup> ).	Aditivo U.V. 0.1% en peso.		APROBO:	
Alto: 793 mm ( $+2.0$ mm; $-0.00$ mm) incluye seguros.		Ancho de flauta: 3 mm.	Escala: CIE L*a*b*; L= 93.53; a=1.01; b=0.06			
ACOTACIONES:	ESCALA:	NORMAS:	NMX-E-004-CNCP-2004	NMX-E-082-CNCP-2010	PROCESO:	EQUIPO:
milímetros	Sin escala	ASTM D256-10e1		ASTM D1938-14	Extrusión y Suajado	Extrusoras, Suajadoras



INSTITUTO ESTADAL ELECTORAL  
CHIHUAHUA

**INSTITUTO ESTADAL ELECTORAL DE CHIHUAHUA**  
ESPECIFICACIONES TÉCNICAS DEL PRODUCTO  
**CANCEL ELECTORAL**

CAMBIOS		
REVISIÓN	RESPONSABLE	FECHA
1	Organización	30-nov-17
2		

**IMPRESIÓN EN SEPARADORES LATERALES**



**Logotipo del IEE CHIHUAHUA**  
De 270 mm de largo x 162 mm alto.

**Logotipo reciclado:**  
De 20 mm de ancho x 27 mm de alto.

Textos en separadores laterales:  
**EL VOTO ES LIBRE Y SECRETO**  
Comprimido al 30%  
Fuente: SWIS 721 Cn BT de 339 puntos (negrillas).

**IMPRESIÓN EN SEPARADOR CENTRAL**

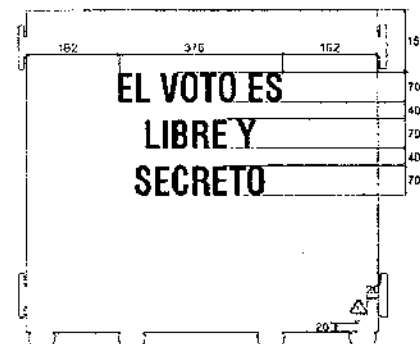

Texto en separador central:  
**EL VOTO ES LIBRE Y SECRETO**  
Por las dos caras en tres líneas (negrillas).  
Fuente: SWIS 721 Cn BT de 263 puntos (negrillas).  
Comprimido al 20%

<b>DESCRIPCIÓN DEL PRODUCTO:</b> Separadores laterales y central		<b>MATERIAL DE FABRICACIÓN:</b> Tinta UV o base agua. Emblema del IEE CHIHUAHUA: solo en separadores laterales por la cara externa.		<b>ELABORÓ:</b>
<b>DIMENSIONES:</b> Laterales: 1120 mm x 798 mm (+2.0 mm; -0.00mm). Central: 750 mm x 793 mm (+2.0 mm; -0.00 mm).		Impresión en serigrafía. Logotipo reciclado: en separadores laterales por la cara externa.		<b>REVISÓ:</b>
<b>ACOTACIONES:</b> milímetros		Una tinta. Logotipo reciclado: en separador central por ambas caras. Color negro.		<b>APROBÓ:</b>
<b>ESCALA:</b> Sin escala	<b>NORMAS:</b> NMX-E-232-CNCP-2014	<b>NOM-252-SSA1-2011</b>	<b>PROCESO:</b> Impresión serigrafía	<b>EQUIPO:</b> Impresoras





INSTITUTO ESTATAL ELECTORAL  
CHIHUAHUA

**INSTITUTO ESTATAL ELECTORAL DE CHIHUAHUA**  
ESPECIFICACIONES TÉCNICAS DEL PRODUCTO  
**CANCEL ELECTORAL**

CAMBIOS		
REVISIÓN	RESPONSABLE	FECHA
1	Organización	30-nov-17
2		

**BASE DEL CANCEL ELECTORAL**

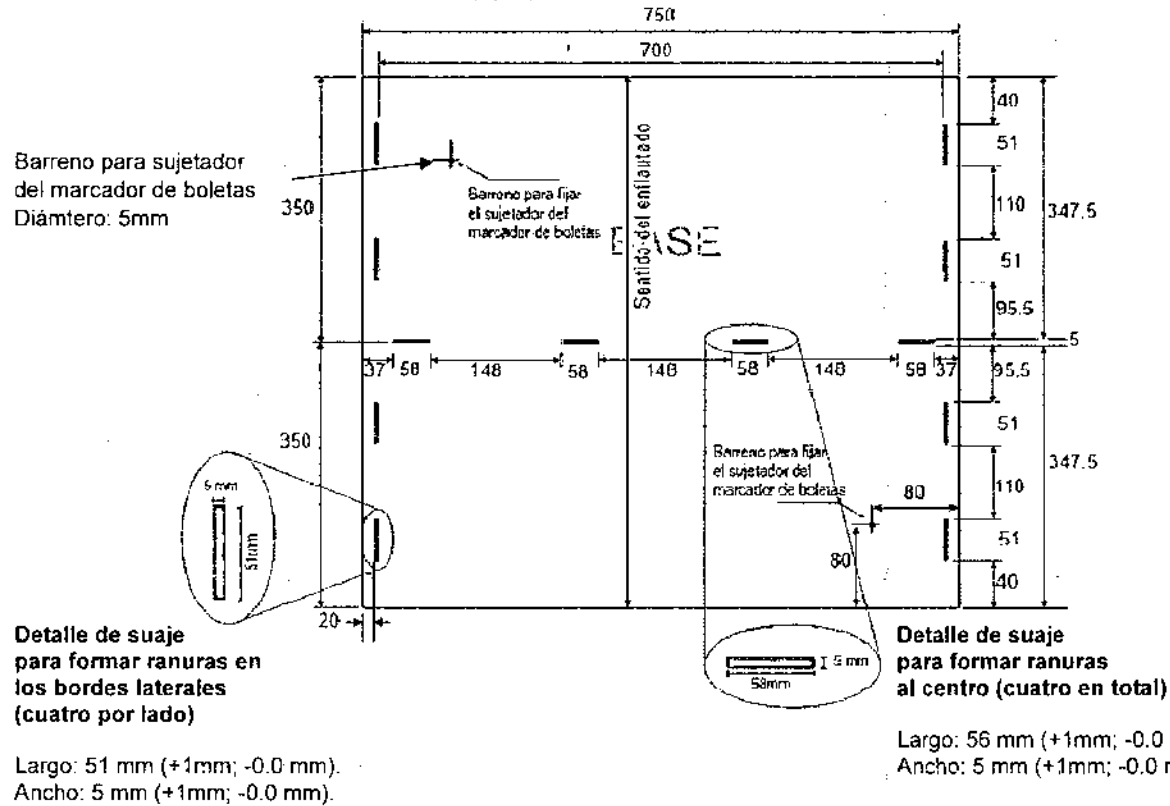

DESCRIPCIÓN DEL PRODUCTO:		MATERIAL DE FABRICACIÓN:		ELABORÓ:
Base		Lámina de popopoleno copolimero corrugado extruido	Color: Process Black	REVISÓ:
DIMENSIONES:		Calibre: 4mm. (+6%)(4.24/3.76 mm)	Aditivo U.V. 0.1% en peso.	
Base: 700 mm x 750 mm (±2.0 mm).		Gramaje: 800g/m <sup>2</sup> (+10%) (880/720g/m <sup>2</sup> ).	Enflautado en posición vertical.	APROBÓ:
ACOTACIONES:		ANCHO DE FLAUTA: 5 mm.		
ESCALA:	NORMAS:	PROCESO:	EQUIPO:	
milímetros	Sin escala	NMX-E-232-CNCP-2014	Extrusión y Suajado	Extrusora y Suajadora



INSTITUTO ESTATAL ELECTORAL  
CHIHUAHUA

**INSTITUTO ESTATAL ELECTORAL DE CHIHUAHUA**  
ESPECIFICACIONES TÉCNICAS DEL PRODUCTO  
**CANCEL ELECTORAL**

CAMBIOS		
REVISIÓN	RESPONSABLE	FECHA
1	Organización	30-nov-17
2		

**Pin boton:**

Componente que fija la extensión a la parte inferior de la pata, para dar la altura de la base.

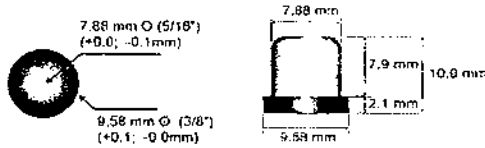

VISTA SUPERIOR

VISTA FRONTAL

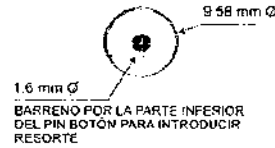

BARREÑO POR LA PARTE INFERIOR DEL PIN BOTÓN PARA INTRODUCIR RESORTE

VISTA INFERIOR

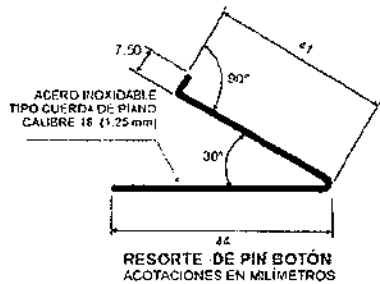

RESORTE DE PIN BOTÓN  
ACOTACIONES EN MILIMETROS

Resorte para el pin boton al interior del cople unión:  
Calibre: 18 (1.24 mm).  
Angulos: 30° y 90° botón

**PATAS DEL CANCEL**

Tipo tijera en forma de "U"  
Tubo conduit galvanizado de 1/2" pared extradelgada.  
Remache unión de aluminio de 3/16" (4.76mm) x 1 5/8" (41.27 mm) de largo.  
4 Regatones de hule acrilonitrilo para exterior

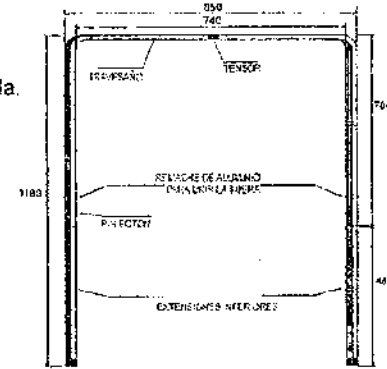

**Cople unión:**

Tubo negro de 5/8" (15.87mm) x 100mm de largo, calibre 20.  
Fijo a la extensión mediante cuatro puntos o punzonados.

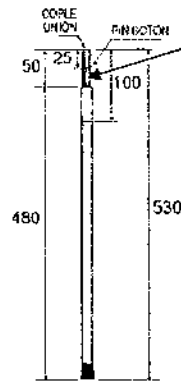

Extensión inferior de las patas Incluye cople unión, pin botón y regatón

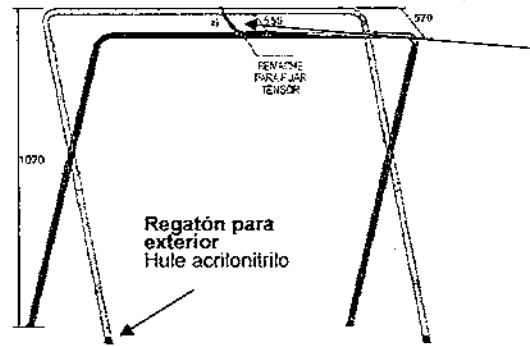

**REGATÓN**

Componente para acoplarse al exterior del tubo de las patas elaborado de hule acrilonitrilo de forma cónica con estrías en el extremo inferior.



Diám 25.96 mm

**Tensor tipo correa:**

De polipropileno color negro de 630 mm de largo x 1" de ancho.  
Sujeción del tensor Al centro del travesaño de la pata con remache tipo "POP" de 3/16" (4.76 mm)

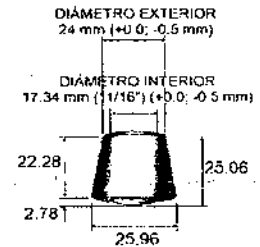

DESCRIPCIÓN DEL PRODUCTO:		MATERIAL DE FABRICACION:		ELABORÓ:
Patatas tipo tijera y componentes		Patatas de tubo conduit galvanizado de 1/2" en forma "U".		
DIMENSIONES:		Resorte de acero tipo cuerda de piano calibre 18.		REVISÓ:
Plegadas: ancho 850mm x altura 1180mm (±2.0mm).		Extensiones de tubo conduit galvanizado de 1/2"		
Abletas: altura 1020mm x abertura 570mm (±2.0 mm).		Cople unión de tubo negro de 5/8" cal 20.		APROBÓ:
ACOTACIONES:		Pin boton de latón de 9.58 mm (3/8").		
ESCALA:		Regatones de hule acrilonitrilo para exterior, color negro.		
NORMAS:		ASTM B557-15		PROCESÓ:
milímetros		Sin escala		EQUIPO:
		ASTM B926-09		



INSTITUTO ESTATAL ELECTORAL  
CHIHUAHUA

**INSTITUTO ESTATAL ELECTORAL DE CHIHUAHUA**  
ESPECIFICACIONES TÉCNICAS DEL PRODUCTO  
**CANCEL ELECTORAL**

CAMBIOS		
REVISIÓN	RESPONSABLE	FECHA
1	Organización	30-nov-17
2		

**TUBO CORTINERO**

**Dimensiones:**

- 700 mm de largo ( $\pm 1.0$  mm).
- 19.0 mm ( $\frac{3}{4}$ ") de diámetro exterior ( $\pm 1.0$  mm).
- 16.4 mm diámetro interior ( $+0.0$ ;  $-0.1$  mm).

**Espesor de pared:**

1.3 mm

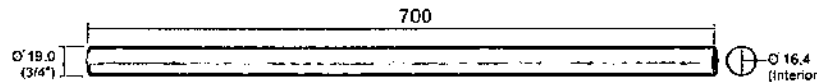

**TAPÓN PARA CORTINERO**

Componente para acoplarse al interior del tubo cortinero elaborado en hule de forma cónica liso y cabeza de gota.

**Dimensiones de la cabeza:**

- 23 mm de diámetro ( $\pm 1.0$  mm).
- 7.5 mm de espesor.

**Dimensiones de sección de acoplamiento:**

- 18.0 mm diámetro mayor.
- 16.0 mm diámetro menor.
- 27 mm de largo.

**Dimensiones de la cavidad interna:**

- 10 mm de diámetro x 18 mm de profundidad.

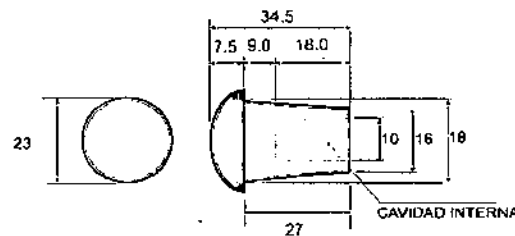

**CORTINAS**

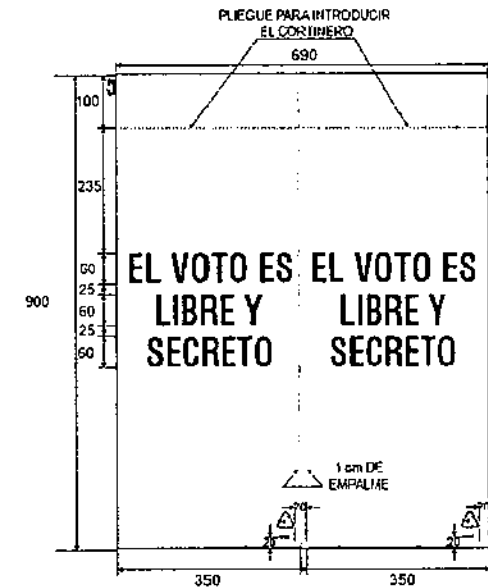

**Impresión sobre cortinillas:**  
Texto: EL VOTO ES LIBRE Y SECRETO  
en tres líneas (negrillas).  
Fuente: SWIS 721 Cn BT de 220 puntos .  
Comprimido al 25%

**Logotipo reciclado:**  
20 mm de largo x 27 mm de alto.

<b>DESCRIPCIÓN DEL PRODUCTO:</b> Cortinas, cortinero y tapones		<b>MATERIAL DE FABRICACIÓN:</b> Tubo de polietileno alta densidad color gris Cortinas de polietileno de baja densidad. Tapón de interior para cortinero en Color blanco opaco. Hule muerto color negro Calibre 600 ( $\pm 10\%$ ) (660/540). Dureza 60-65 Shore "A" Impresión en flexografía.				<b>ELABORÓ:</b>
<b>DIMENSIONES:</b> Tubo cortinero de 700mm x 19mm diam. Cortinas: 350 mm ancho x 900 mm largo ( $\pm 5$ mm).						<b>REVISÓ:</b>
<b>ACOTACIONES:</b> milímetros		<b>ESCALA:</b> Sin escala		<b>NORMAS:</b> NMX-E-004-CNCP-2004 NMX-E-114-CNCP-2013 NMX-E-232-CNCP-2014 ASTM D256-10e1 ASTM D1004-13 ASTM D1938-14		<b>APROBÓ:</b>
				<b>PROCESO:</b> Moldeo / Extrusión		<b>EQUIPO:</b> Prensa Hidráulica / Extrusoras



INSTITUTO ESTATAL ELECTORAL  
CHIHUAHUA

**INSTITUTO ESTATAL ELECTORAL DE CHIHUAHUA**  
ESPECIFICACIONES TÉCNICAS DEL PRODUCTO  
**CANCEL ELECTORAL**

CAMBIOS		
REVISIÓN	RESPONSABLE	FECHA
1	Organización	30-nov-17
2		

**INSTRUCTIVO DE ARMADO DEL CANCEL ELECTORAL**

**INSTRUCTIVO DE ARMADO DEL CANCEL ELECTORAL**

**PASO 1**  
ARMADO DE LOS SEPARADORES.  
ENSAMBLAR LOS SEPARADORES LATERALES CON EL CENTRAL AL TERMINAR COLOCARLOS EN POSICIÓN VERTICAL CON LOS SEGUROS HACIA ARRIBA

**PASO 2**  
ARMADO DE LA BASE Y SEPARADORES.  
COLOCAR LA BASE ENCIMA DE LOS SEGUROS DE LOS SEPARADORES, VERIFICANDO QUE COINCIDAN LAS RANURAS Y LOS SEGUROS Y HACER PRESIÓN PARA QUE ESTOS SE INSERTEN EN LA BASE.

**PASO 3**  
ARMADO DE PATAS.  
PARA ENSAMBLAR LAS EXTENSIONES EN LA PARTE INFERIOR DE LA PATAS INTRODUCIR EL COPLE Y ALINEAR EL PIN BOTON CON EL ORIFICIO DEL TUBO, PRESIONAR EL PIN Y EMPUJAR LA EXTENSION HASTA QUE SALGA POR EL ORIFICIO Y SE ESCUCHE UN 'CLICK'.

**PASO 4**  
COLOCACIÓN DE LAS PATAS.  
DEPLEGAR LAS PATAS Y POSICIONARLAS CON LOS RECOCHONES HACIA ARRIBA E INSERTARLAS POR EL TRAVESEÑO EN LOS SEGUROS QUE PRESENTAN EL CORTE CIRCULAR.

**PASO 5**  
UNA VEZ ARMADO EL CANCEL ENTRE DOS PERSONAS SUELTARLO DE LAS PATAS, PARA GIRARLO Y PONERLO SOBRE SOBRE LAS PATAS.

**PASO 6**  
COLOCAR LAS CORTINAS EN EL TUBO CORTINERO E INTRODUCIR LOS EXTREMOS DEL TUBO CORTINERO EN LAS PERFORACIONES SUPERIORES DE LOS SEPARADORES LATERALES Y POR ULTIMO INSERTAR LOS TAPONES PARA ASEGURARLOS A LOS SEPARADORES LATERALES.

El instructivo se integrará entre los dobleces del separador central del cancel electoral

<b>DESCRIPCIÓN DEL PRODUCTO:</b>		<b>MATERIAL DE FABRICACIÓN:</b>			<b>ELABORO:</b>	
Instructivo de armado		Papel bond de 75 g/m <sup>2</sup> .	Forma de impresión: Apaisada (horizontal).	Márgenes:	REVISÓ:	
<b>DIMENSIONES:</b>		Impresión en offset		Superior: 10 mm.	Izquierdo: 10 mm.	APROBO:
Tamaño carta:	Largo: 279 mm.	Una tinta.		Inferior: 10 mm.	Derecho: 10 mm.	
	Alto: 216 mm.	Color negro.		Entre columnas: 10 mm.		
<b>ACOTACIONES:</b>	<b>ESCALA:</b>	<b>NORMAS:</b>	<b>PROCESO:</b>	<b>EQUIPO:</b>		
milímetros	Sin escala	NMX-EE-074-1980 NOM-030-SCFI-2006	NMX-EE-075-1980 NOM-050-SCFI-2004 ISO 216 (SERIE ANSI-A)	Impresión	Prensa plana	



INSTITUTO ESTADAL ELECTORAL  
CHIHUAHUA

**INSTITUTO ESTADAL ELECTORAL**  
**ESPECIFICACIONES TÉCNICAS DEL PRODUCTO**  
**CANCEL ELECTORAL**

CAMBIOS		
REVISIÓN	RESPONSABLE	FECHA
1	Organización	02-may-16
2		

**INSTRUCTIVO DE ARMADO DEL CANCEL ELECTORAL**

Total de Instructivos para el armado del cancel electoral:

**3,700**

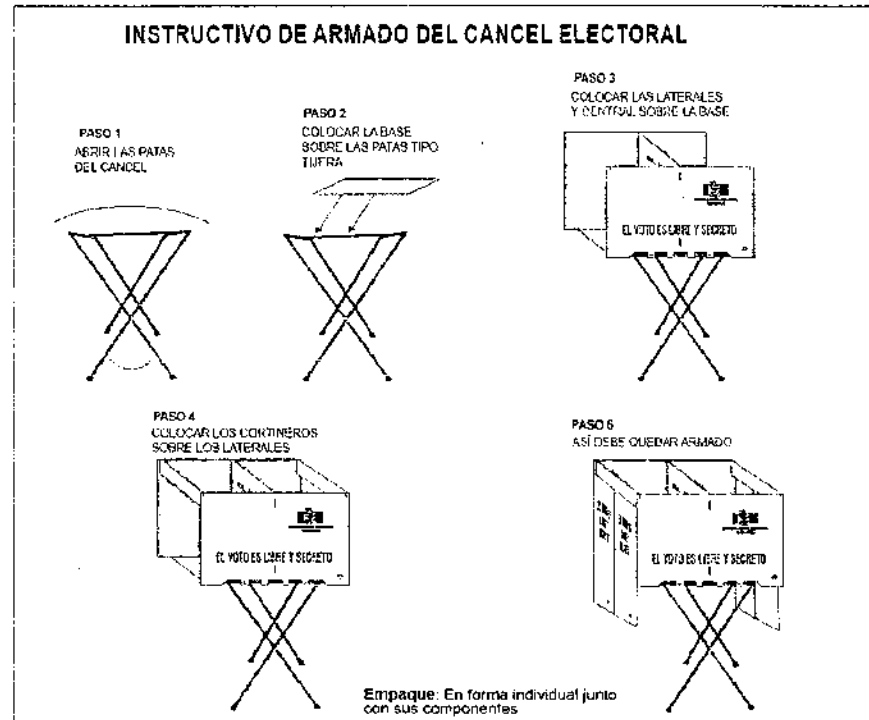

Archivo proporcionado por el Instituto

**Empaque de los instructivos:**

Los instructivos se integrarán adentro en las cajas junto con el cancel electoral. (1 por caja)

<b>DESCRIPCIÓN DEL PRODUCTO:</b>		<b>MATERIAL DE FABRICACIÓN:</b>			<b>ELABORÓ:</b>	
Instructivo de armado		Papel bond de 75 g/m <sup>2</sup> .	Forma de impresión: Apaisada.	Márgenes:		<b>REVISÓ:</b>
<b>DIMENSIONES:</b>		Impresión en offset	Empaque: Con base en criterios.	Superior: 10 mm.	Izquierdo: 10 mm.	
Tamaño carta:	Largo: 279 mm.	Una tinta.	Doblado en 4 partes iguales.	Inferior: 10 mm.	Derecho: 10 mm.	<b>APROBÓ:</b>
	Alto: 215 mm.	Color negro.		Entre columnas: 10 mm.		
<b>ACOTACIONES:</b>	<b>ESCALA:</b>	<b>NORMAS:</b>		<b>PROCESO:</b>	<b>EQUIPO:</b>	
milímetros	Sin escala	ISO 216 (SERIE ANSI-A)      NMX-EE-74-1980      NMX-EE-75-1980 NOM-050-SCFI-2004      NOM-030-SCFI-2006		Impresión	Prensa plana	

*[Handwritten signature]*  
1



**INSTITUTO ESTATAL ELECTORAL DE CHIHUAHUA**  
 ESPECIFICACIONES TÉCNICAS DEL PRODUCTO  
**URNAS ELECCIONES DIPUTACIONES, AYUNTAMIENTO Y SINDICATURAS**

CAMBIOS		
REVISIÓN	RESPONSABLE	FECHA
1	Org. Electoral	09-nov-17
2		

**TOTAL DE URNAS PARA LA ELECCIÓN LOCAL A PRODUCIR**

Urna para la elección de DIPUTACIONES LOCALES	<b>5,500</b>
Urna para la elección de AYUNTAMIENTO	<b>5,500</b>
Urna para la elección de SINDICATURA	<b>5,500</b>

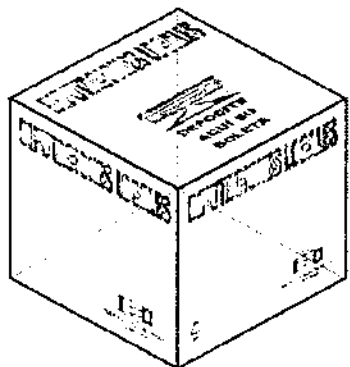

**TOTAL DE INSTRUCTIVOS A PRODUCIR**

Instructivo para armado de las urnas	<b>16,500</b>
--------------------------------------	---------------

**TOTAL DE CINTAS SEGURIDAD A PRODUCIR**

Cinta para sellar las urnas y caja paquete electoral	<b>5,500</b>
--	--------------



**TOTAL DE ETIQUETAS BRAILLE A PRODUCIR A PRODUCIR**

Pantone 7613U para Diputaciones Locales	<b>5,500</b>
Pantone 7763U para Ayuntamiento	<b>5,500</b>
Pantone 457U para Sindicatura	<b>5,500</b>

**Nota:**

Las urnas se empaquetarán en la caja contenedora de material electoral.  
 Entre los dobleces de la urna se colocará un instructivo de armado.

<b>DESCRIPCIÓN DEL PRODUCTO:</b>		<b>MATERIAL DE FABRICACIÓN:</b>			<b>Resistencia de la urna armada:</b>	<b>ELABORO:</b>  <b>REVISÓ:</b>  <b>APROBÓ:</b>
URNAS ELECTORALES		Lámina rígida plana transparente cristal	Calibre: 1 mm (40 puntos)	Tratamiento corona en ambas caras 38-42 Dy	4 kg con carga interna.	
<b>DIMENSIONES:</b>	Largo: 380 mm	Resina polipropileno copolímero random	Índice de fluidez (MFR) dg/min 2.3	Aditivos: Nucleantes y clarificantes para mejorar las propiedades físicas y de transparencia.	Por caída esquinada o superficie plana.	
Exteriores	Ancho: 380 mm	Grabada con líneas diagonales a 45°	Resistencia a la tensión: 27 N/mm <sup>2</sup>	U.V. al 1% en peso (+2%)	Por tracción al abrir.	
Tolerancia: (+3.0; -0.0 mm)	Alto: 380 mm	Transparencia: 95% mínimo	Gramaje: 880 g/m <sup>2</sup> (± 5%) (924g-936g)			
<b>ACOTACIONES:</b>	<b>ESCALA:</b>	<b>NORMAS:</b>			<b>PROCESO:</b>	<b>EQUIPO:</b>
milímetros	Sin escala	NMX-E-232-CNCP-20	ASTM D638-15	ASTM D1003-14	Extrusión y suajado	



**INSTITUTO ESTATAL ELECTORAL DE CHIHUAHUA**  
 ESPECIFICACIONES TÉCNICAS DEL PRODUCTO  
**URNAS ELECCIONES DIPUTACIONES, AYUNTAMIENTO Y SINDICATURAS**

CAMBIOS		
REVISIÓN	RESPONSABLE	FECHA
1	Org. Electoral	09-nov-17
2		

**DESARROLLO PARA PRODUCCIÓN DE LAS URNAS**

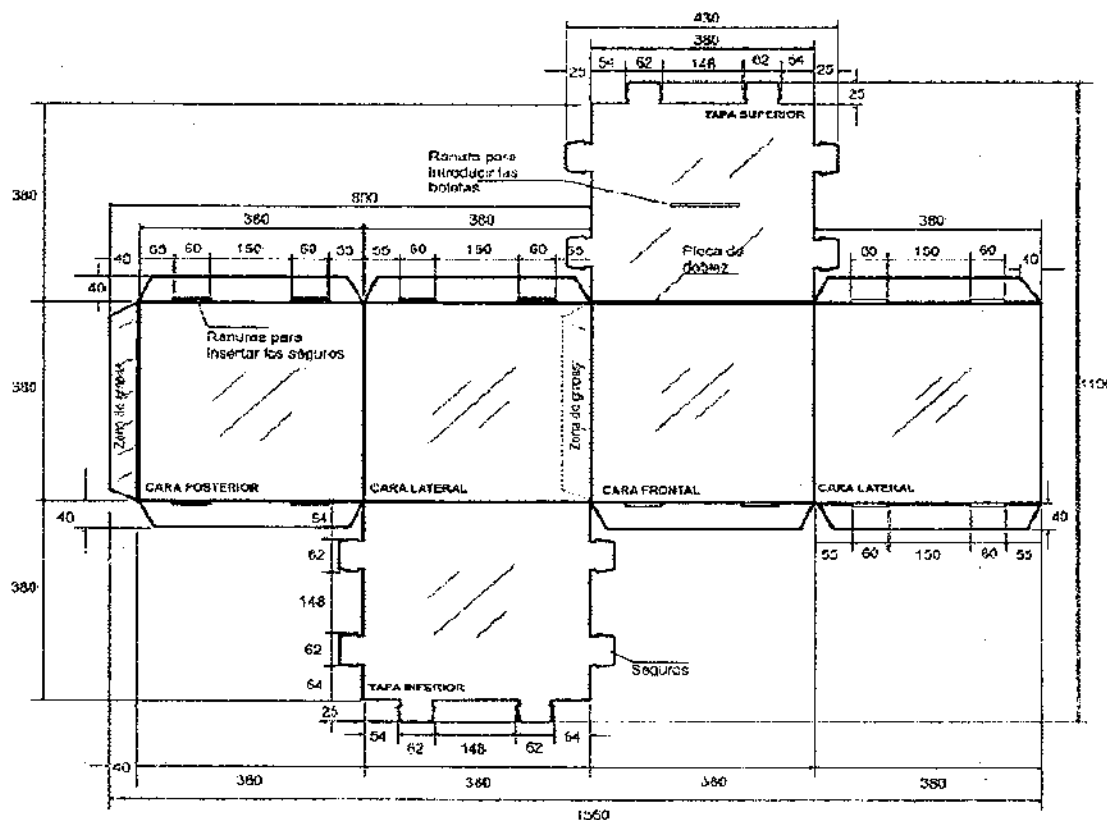

**Grapas para unir la urna en una pieza:**  
 10 grapas (5 en cada sección especificada).

**Material:**  
 Alambre electro-galvanizado.  
 Ancho: 95 milésimas de pulgada (2.4 mm).  
 Espesor: 23 milésimas de pulgada (0.6 mm).

**Dimensiones de la grapa:**  
 Ancho de lomo: 12 mm.  
 Largo de pata: 9 mm.

**NOTA:**  
 Las cuchillas de los suajes deberán revisarse cada 1000 golpes, para evitar dimensiones fuera de tolerancias.

<b>DESCRIPCIÓN DEL PRODUCTO:</b>		<b>MATERIAL DE FABRICACIÓN:</b>			<b>ELABORÓ:</b>
DESARROLLO PARA PRODUCCIÓN		Lámina rígida plana transparente cristal	Calibre: 1 mm (40 puntos)	Tratamiento corona en ambas caras 38-42 Dynas	<b>REVISÓ:</b>
DIMENSIONES:		Resina polipropileno copolímero random	Índice de fluidez (MFR) dg/min 2.3	Aditivos: Nucleantes y clarificantes para mejorar las propiedades físicas y de transparencia.	
Exteriores		Ancho: 380 mm	Grabada con líneas diagonales a 45°	Resistencia a la tensión: 27 N/mm <sup>2</sup>	<b>APROBÓ:</b>
Tolerancia: (+3.0; -0.0 mm)		Alto: 380 mm	Transparencia: 95% mínimo	Gramaje: 880 g/m <sup>2</sup> (± 5%) (924g-836g).	
<b>ACOTACIONES:</b>	<b>ESCALA:</b>	<b>NORMAS:</b>			<b>PROCESO:</b>
milímetros	Sin escala	NMX-E-232-CNCP-20	ASTM D638-15	ASTM D1003-14	ASTM D1238-14
					<b>EQUIPO:</b>
					Extrusión y suajado





**INSTITUTO ESTATAL ELECTORAL DE CHIHUAHUA**  
 ESPECIFICACIONES TÉCNICAS DEL PRODUCTO  
**URNAS ELECCIONES DIPUTACIONES, AYUNTAMIENTO Y SINDICATURAS**

CAMBIOS		
REVISIÓN	RESPONSABLE	FECHA
1	Org. Electoral	08-nov-17
2		

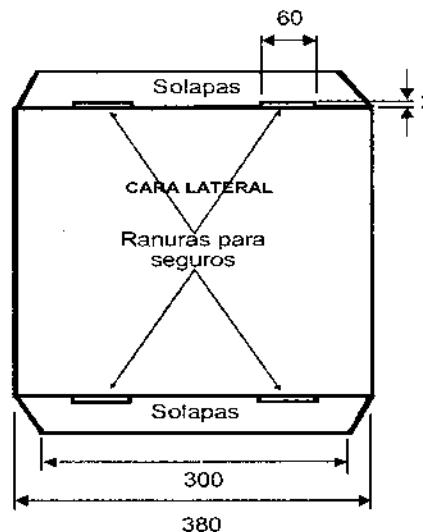
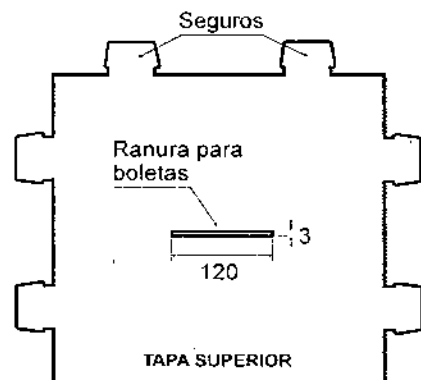

**Sujes para formar ranuras:**  
 En la tapa superior para introducir las boletas  
 largo: 120 mm (+2 mm).  
 ancho: 3 mm (+1; -0.0 mm).

En solapas para insertar los seguros  
 largo: 60 mm (+1; -0.0 mm).  
 ancho: 2.0 mm (+1 mm; -0.0 mm).

**Seguros**

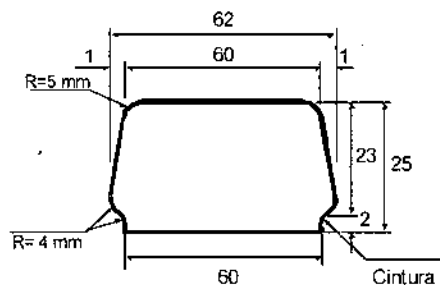

**Sujes para formación de seguros**

Ubicados en los tres lados libres de las tapas superior e inferior  
 (2 seguros en cada uno de los tres lados libres).

De forma cónica 60 mm en la parte superior a  
 62 mm en la parte inferior (+1 mm) x 25 mm ( $\pm 1.0$  mm) de altura.

**Cintura**

60 mm de largo.  
 2.0 mm de alto (para sujetarse a la ranura).

<b>DESCRIPCIÓN DEL PRODUCTO:</b>		<b>MATERIAL DE FABRICACIÓN:</b>			<b>ELABORÓ:</b>	
DESARROLLO PARA PRODUCCIÓN		Lámina rígida plana transparente cristal	Calibre: 1 mm (40 puntos)	Tratamiento corona en ambas caras 38-42 Dynas		<b>REVISÓ:</b>
DIMENSIONES:		Resina polipropileno copolímero random	Índice de fluidez (MFR) dg/min 2.3	Aditivos: Nucleantes y clarificantes para mejorar las propiedades físicas y de transparencia.		
Exteriores	Largo: 380 mm	Grabada con líneas diagonales a 45°	Resistencia a la tensión: 27 N/mm <sup>2</sup>	U.V. al 1% en peso (+2%)		<b>APROBO:</b>
Tolerancia: (+3.0; -0.0 mm)	Ancho: 380 mm	Transparencia: 95% mínimo	Gramaje: 880 g/m <sup>2</sup> ( $\pm 5\%$ ) (924g-836g)			
<b>ACOTACIONES:</b>		<b>NORMAS:</b>			<b>PROCESO:</b>	<b>EQUIPO:</b>
milímetros		NMX-E-232-CNCP-20    ASTM D638-15    ASTM D1003-14    ASTM D1238-14			Extrusión y suajado	





**INSTITUTO ESTATAL ELECTORAL DE CHIHUAHUA**  
 ESPECIFICACIONES TÉCNICAS DEL PRODUCTO  
**URNAS ELECCIONES DIPUTACIONES, AYUNTAMIENTO Y SINDICATURAS**

CAMBIOS		
REVISIÓN	RESPONSABLE	FECHA
1	Org. Electoral	09-nov-17
2		

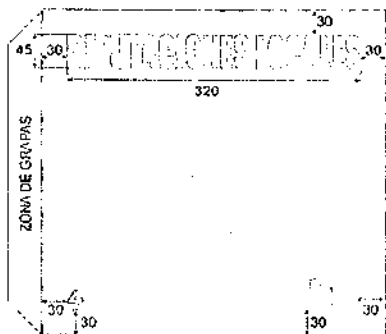

Caras frontal, posterior y laterales

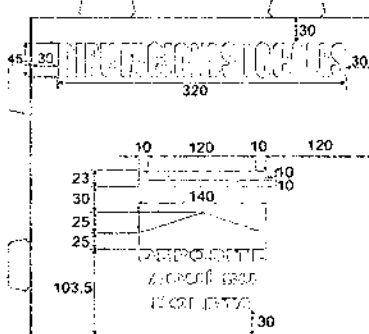

Tapa superior

**IMPRESIÓN DE LA URNA DE DIPUTACIONES LOCALES**

Las impresiones serán en efecto espejo sobre la superficie lisa e interna de la tapa superior, caras frontal, posterior y laterales.

**Tapa superior**

Texto: **DIPUTACIONES LOCALES**

Fuente: Impact de 153 puntos (extendida en eje X= de 303.51 a 320.0 mm).

Marco perimetral de la ranura: 10 mm de ancho.

Flecha indicadora: 140 mm de largo por 25 mm de ancho.

Texto: **DEPOSITE AQUÍ SU BOLETA**

Fuente: Micrograma Dee Bold Extended de 63 puntos.

**Caras frontal, posterior y laterales**

Emblema del IEE: imagen proporcionada por el Instituto.

Dimensiones: 114 mm de largo x 40 mm de alto.

Texto: **DIPUTACIONES LOCALES**

Fuente: Impact de 153 puntos (extendida en eje X= de 303.51 a 320.0 mm).

**Cara frontal**

Logotipo de reciclado:

Dimensiones: 20 mm de ancho x 27 mm de alto.

DESCRIPCIÓN DEL PRODUCTO:		MATERIAL DE FABRICACIÓN:			ELABORÓ:	
IMPRESIÓN URNA DIPUTACIONES LOCALES		Impresión en serigrafía			REVISÓ:	
DIMENSIONES:		Tinta UV o base agua			APROBÓ:	
Las indicadas en los gráficos		Una tinta				
		Color Pantone 7613U				
ACOTACIONES:	ESCALA:	NORMAS:		PROCESO:	EQUIPO: Impresora	
milímetros	Sin escala	NOM-252-SSA1-2013      NMX-E-232-CNCP-2016		Impresión	plana para serigrafía	



**INSTITUTO ESTATAL ELECTORAL DE CHIHUAHUA**  
 ESPECIFICACIONES TÉCNICAS DEL PRODUCTO  
**URNAS ELECCIONES DIPUTACIONES, AYUNTAMIENTO Y SINDICATURAS**

CAMBIOS		
REVISIÓN	RESPONSABLE	FECHA
1	Org. Electoral	09-nov-17
2		

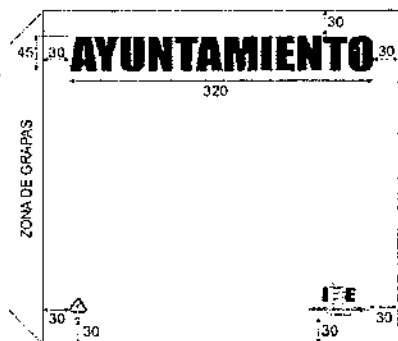

Caras frontal, posterior y laterales

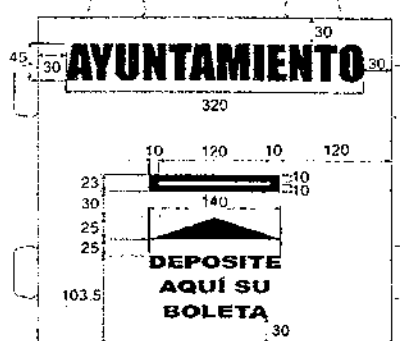

Tapa superior

**IMPRESIÓN DE LA URNA DE AYUNTAMIENTO**

Las impresiones serán en efecto espejo sobre la superficie lisa e interna de la tapa superior, caras frontal, posterior y laterales.

**Tapa superior**

Texto: **AYUNTAMIENTO**

Fuente: Impact de 153 puntos (extendida en eje X= de 303.51 a 320.0 mm).

Marco perimetral de la ranura: 10 mm de ancho.

Flecha indicadora: 140 mm de largo por 25 mm de ancho.

Texto: **DEPOSITE AQUÍ SU BOLETA**

Fuente: Micrograma Dee Bold Extended de 63 puntos.

**Caras frontal, posterior y laterales**

Emblema del IEE: imagen proporcionada por el Instituto.

Dimensiones: 114 mm de largo x 40 mm de alto.

Texto: **AYUNTAMIENTO**

Fuente: Impact de 153 puntos (extendida en eje X= de 303.51 a 320.0 mm).

**Cara frontal**

Logotipo de reciclado:

Dimensiones: 20 mm de ancho x 27 mm de alto.

<b>DESCRIPCIÓN DEL PRODUCTO:</b>		<b>MATERIAL DE FABRICACIÓN:</b>		<b>ELABORÓ:</b>	
IMPRESIÓN URNA AYUNTAMIENTO		Impresión en serigrafía			
<b>DIMENSIONES:</b>		Tinta UV o base agua		<b>REVISÓ:</b>	
Las indicadas en los gráficos		Una tinta			
		Color Pantone 7763U		<b>APROBÓ:</b>	
<b>ACOTACIONES:</b>		<b>NORMAS:</b>		<b>PROCESO:</b>	
milímetros		NOM-252-SSA1-2013		Impresión	
<b>ESCALA:</b>		NMX-E-232-CNCP-2016		<b>EQUIPO:</b> Impresora	
Sin escala				plana para serigrafía	



**INSTITUTO ESTATAL ELECTORAL DE CHIHUAHUA**  
 ESPECIFICACIONES TÉCNICAS DEL PRODUCTO  
**URNAS ELECCIONES DIPUTACIONES, AYUNTAMIENTO Y SINDICATURAS**

CAMBIOS		
REVISIÓN	RESPONSABLE	FECHA
1	Org. Electoral	09-nov-17
2		

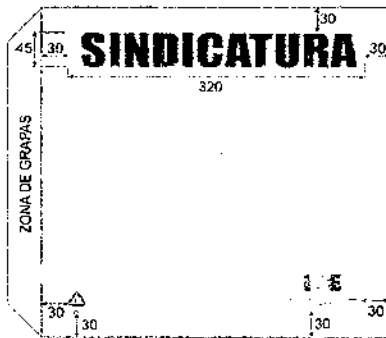

Caras frontal, posterior y laterales

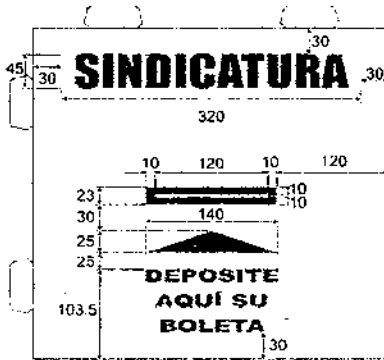

Tapa superior

**IMPRESIÓN DE LA URNA DE SINDICATURA**

Las impresiones serán en efecto espejo sobre la superficie lisa e interna de la tapa superior, caras frontal, posterior y laterales.

**Tapa superior**

Texto: **SINDICATURAS**

Fuente: Impact de 153 puntos (extendida en eje X= de 303.51 a 320.0 mm).

Marco perimetral de la ranura: 10 mm de ancho.

Flecha indicadora: 140 mm de largo por 25 mm de ancho.

Texto: **DEPOSITE AQUÍ SU BOLETA**

Fuente: Micrograma Dee Bold Extended de 63 puntos.

**Caras frontal, posterior y laterales**

Emblema del IEE: imagen proporcionada por el Instituto.

Dimensiones: 114 mm de largo x 40 mm de alto.

Texto: **SINDICATURAS**

Fuente: Impact de 153 puntos (extendida en eje X= de 303.51 a 320.0 mm).

**Cara frontal**

Logotipo de reciclado:

Dimensiones: 20 mm de ancho x 27 mm de alto.

<b>DESCRIPCIÓN DEL PRODUCTO:</b>		<b>MATERIAL DE FABRICACIÓN:</b>		<b>ELABORÓ:</b>	
IMPRESIÓN URNA		Impresión en serigrafía.			
<b>DIMENSIONES:</b>		Tinta UV o base solvente.		<b>REVISÓ:</b>	
Las indicadas en los gráficos		Una tinta.			
		Color Pantone 457U		<b>APROBÓ:</b>	
<b>ACOTACIONES:</b>	<b>ESCALA:</b>	<b>NORMAS:</b>	<b>PROCESO:</b>	<b>EQUIPO:</b>	
milímetros	Sin escala	NOM-252-SSA1-2013 NMX-E-232-CNCP-2016	Impresión	Impresora plana para serigrafía	



**INSTITUTO ESTATAL ELECTORAL DE CHIHUAHUA**  
 ESPECIFICACIONES TÉCNICAS DEL PRODUCTO  
**URNAS ELECCIONES DIPUTACIONES, AYUNTAMIENTO Y SINDICATURAS**

CAMBIOS		
REVISIÓN	RESPONSABLE	FECHA
1	Org. Electoral	09-nov-17
2		

**CINTA DE SEGURIDAD PARA EL SELLADO DE LAS URNAS Y CAJA PAQUETE ELECTORAL**



**PROCESO ELECTORAL LOCAL 2017-2018**

**Emblema del IEE:** (archivo proporcionado por el IEE)  
 Medidas: 103 mm de largo X 30 mm de alto.

**Texto:** PROCESO ELECTORAL LOCAL 2017-2018  
 Fuente: Impact 124 puntos (comprimida en eje X= de 679.83 a 370.10 mm)

**Características de la cinta**

La cinta adhesiva debe presentarse embobinada uniformemente sobre sí misma en un centro de cartón, sin presentar defectos tales como:

- Telescopio: deslizamiento de las capas de la cinta una sobre otra.
- Ventaneo: enrollado de la cinta en el cual sus capas individuales están parcialmente separadas entre sí, permitiendo ver a través del embobinado o bien, presentar protuberancias.
- Sangrado: cuando la cinta adhesiva presenta pegajosidad por los extremos.

Al desembobinar la cinta a una longitud de tres metros, no debe romperse o desgarrarse.

Al desembobinar la cinta al menos tres metros no debe mostrar desprendimiento de adhesivo o tinta de impresión.

La cinta adhesiva nueva debe contar con una ceja o pestaña que permita el fácil desembobinado.

<b>DESCRIPCIÓN DEL PRODUCTO:</b>		<b>MATERIAL DE FABRICACIÓN:</b>			<b>ELABORÓ:</b>
CINTA DE SEGURIDAD		Polipropileno adherible transparente	Cinta de uso ligero	Adhesivo hotmelt	
<b>DIMENSIONES:</b>		Impresión en flexografía	Calibre 25 micras (± 2 micras)	Tratamiento corona 38-42 Dynas	<b>REVISÓ:</b>
Ancho: 48 mm	Largo: 15 m	Una tinta	Espesor adhesivo: 18 micras (± 2 micras)	Carrete o centro de cartón: diám ext 80 mm y espesor de 1.5 mm	
Tolerancia (+2.5%; -0.0%)		Color negro	Elongación 40% mm	Diámetro exterior total de cinta y carrete 86 mm	<b>APROBÓ:</b>
<b>ACOTACIONES:</b>	<b>ESCALA:</b>	<b>NORMAS:</b>		<b>PROCESO:</b>	
milímetros	Sin escala	NMX-N-099-SCFI-2009	ASTM D3652/D3652M-01(2012)	Impresión	Embobinadoras



**INSTITUTO ESTATAL ELECTORAL CHIHUAHUA**  
**ESPECIFICACIONES TÉCNICAS DEL PRODUCTO**  
**URNAS ELECCIONES DIPUTACIONES, AYUNTAMIENTO Y SINDICATURAS**

CAMBIOS		
REVISIÓN	RESPONSABLE	FECHA
1	Org. Electoral	09-nov-17
2		

**ETIQUETAS ADHERIBLES CON GRABADO BRAILLE PARA URNAS DE CADA TIPO DE ELECCIÓN**

**Color de la Elección:**

- Pantone 7613U para Diputaciones Locales
- Pantone 7763U para Ayuntamiento
- Pantone 457U para Sindicatura

**Cant a Producir:** Las etiquetas deben pigmentarse en el color de cada tipo de elección en el tono especificado en el cuadro de referencias.

- 5,500 (Aprox.)
  - 5,500 (Aprox.)
  - 5,500 (Aprox.)
- Las etiquetas adhesivas deben presentarse en planillas tamaño carta de 16 piezas, sin defectos de:
- Ventaneo: deficiente adhesión de la mica sobre el respaldo, presentando burbujas de aire
  - Sangrado: etiqueta adhesiva con pegajosidad por los extremos.

La mica adherible no debe romperse o desgarrarse al levantar la etiqueta.  
 La mica adherible debe contar con un suaje que permita el fácil levantamiento del papel de respaldo.

**NOTA:**

El fabricante de las urnas deberá pegar las etiquetas braille según corresponda al tipo de urna.

**Producción adicional de etiquetas Braille:**

En caso de reutilizar urnas, el Instituto solicitará la cantidad adicional de etiquetas braille para actualizar las urnas existentes y serán entregadas en paquetes al Instituto empacadas con papel kraft, clasificadas por distrito, además llevarán una etiqueta que identifique el producto

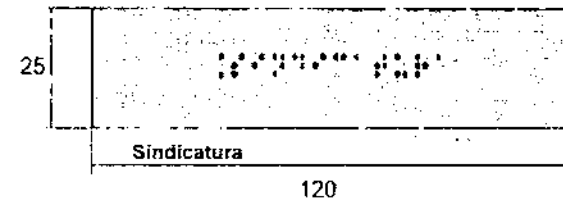
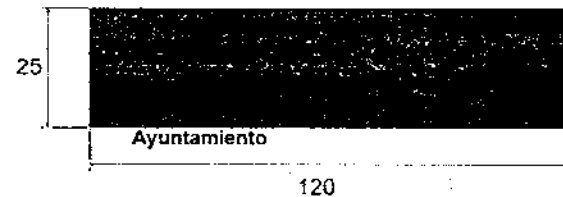
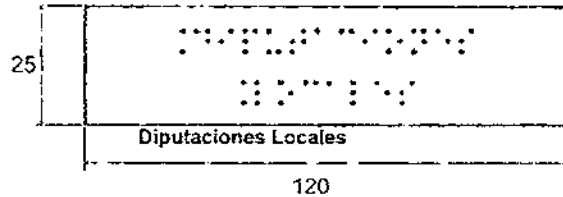

**Ubicación de la etiqueta braille**



<b>DESCRIPCIÓN DEL PRODUCTO:</b> Etiquetas Braille		<b>MATERIAL DE FABRICACIÓN:</b> Mica autoadherible pigmentada		<b>ELABORO:</b>	
<b>DIMENSIONES:</b> Tolerancia Largo: 120 mm (±1.0 mm) Ancho: 25 mm		Elongación de la etiqueta 40%		<b>REVISÓ:</b>	
		Respaldo papel bond siliconado		<b>APROBÓ:</b>	
		Calibra 5 milésimas incluye respaldo			
		Espesor adhesivo: 17 micras (±2 micras)			
<b>ACOTACIONES:</b> milímetros		<b>NORMAS:</b> NMX-N-099-SCFI-2009		<b>PROCESO:</b> Suaje y Grabado	
<b>ESCALA:</b> Sin escala		ASTM D3652/D3652M-01(2012)		<b>EQUIPO:</b> Braille	



**INSTITUTO ESTATAL ELECTORAL CHIHUAHUA**  
 ESPECIFICACIONES TÉCNICAS DEL PRODUCTO  
**URNAS ELECCIONES DIPUTACIONES, AYUNTAMIENTO Y SINDICATURAS**

CAMBIOS		
REVISIÓN	RESPONSABLE	FECHA
1	Org. Electoral	09-nov-17
2		

**INSTRUCTIVO DE ARMADO Y SELLADO DE LA URNAS**

**PASO 1  
 DESPLEGADO DE LA URNA**  
 DESPLIEGUE LA URNA Y PROCEDA A DOBLARLA EN SENTIDO CONTRARIO AL QUE SE ENCUENTRA.



**PASO 2  
 ENSAMBLE DE LA TAPA INFERIOR**  
 INICIE EL ARMADO DE LA TAPA INFERIOR Y PARA ELLO DOBLE LAS SOLAPAS DE LAS PAREDES LATERALES HACIA EL INTERIOR DE LA URNA. DESPUÉS DOBLE LOS SEGUROS DE LA TAPA HACIA ABAJO INSERTÁNDOLOS, VERTICALMENTE EN LAS RANURAS DE LAS SOLAPAS INICIANDO CON LOS DE ATRAS HACIA ADELANTE.

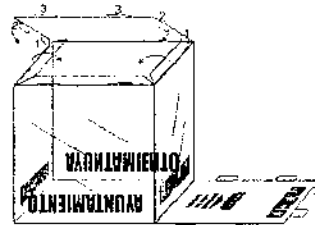

**PASO 3  
 ENSAMBLE DE LA TAPA SUPERIOR**  
 PARA EL ARMADO DE LA TAPA SUPERIOR, GIRE LA URNA Y REPITA EL PROCEDIMIENTO DESCRITO EN EL PASO 2.



**PASO 4  
 SELLADO DE LA URNA**  
 ARMADAS LAS TAPAS SUPERIOR E INFERIOR PROCEDA A SELLAR LA URNA, UTILIZANDO LA CINTA COMO SE MUESTRA EN LA FIGURA. AL TERMINAR PASE LA MANO SOBRE LA CINTA PARA QUE ÉSTA SE ADHIERA AL MATERIAL DE LA URNA.

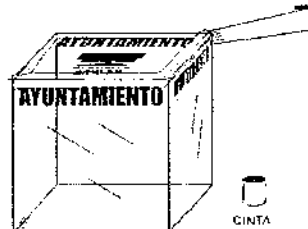

**Empaque de los instructivos:**

Los instructivos de armado se empaquetarán con papel kraft y clasificados por asamblea, además llevarán una etiqueta que identifique el producto (el diseño de la etiqueta será proporcionado por el Instituto).

Los datos que deberán presentar las etiquetas que se adhieran en los paquetes son:

**Asamblea Municipio, Nombre del producto, Número de paquete.**

El Instituto proporcionará las cantidades y criterios de clasificación para los conteos que corresponden a las asambleas.

Archivo proporcionado por el Instituto

<b>DESCRIPCIÓN DEL PRODUCTO:</b>		<b>MATERIAL DE FABRICACIÓN:</b>		<b>ELABORÓ:</b>	
INSTRUCTIVO DE ARMADO		Papel bond de 75 g/m <sup>2</sup>	Forma de impresión: Apaisada.	Márgenes: Superior: 20 mm	REVISÓ:  APROBÓ:
<b>DIMENSIONES:</b>		Impresión en offset 1x0 (una cara).	Empaque en paquetes con 500 instructivos.	Inferior: 20 mm	
Tamaño carta:	Largo: 280 mm Alto: 215 mm	Una tinta.	Clasificación municipal (cantidades proporcionadas por el IEE).	Izquierdo: 20 mm Derecho: 20 mm	
<b>ACOTACIONES:</b>	<b>ESCALA:</b>	<b>NORMAS:</b>		<b>PROCESO:</b>	<b>EQUIPO:</b>
milímetros	Sin escala	ISO 216 (SERIE ANSI-A)		Impresión	Presna plana



INSTITUTO ESTATAL ELECTORAL  
CHIHUAHUA

**INSTITUTO ESTATAL ELECTORAL DE CHIHUAHUA**  
ESPECIFICACIONES TÉCNICAS DEL PRODUCTO  
**CAJA PAQUETE ELECTORAL**

CAMBIOS		
REVISIÓN	RESPONSABLE	FECHA
1	Org. Electoral	09-nov-17
2		

**TOTAL DE CAJAS PAQUETE ELECTORAL A PRODUCIR**

Cajas paquete electoral para la elección: **5,500**

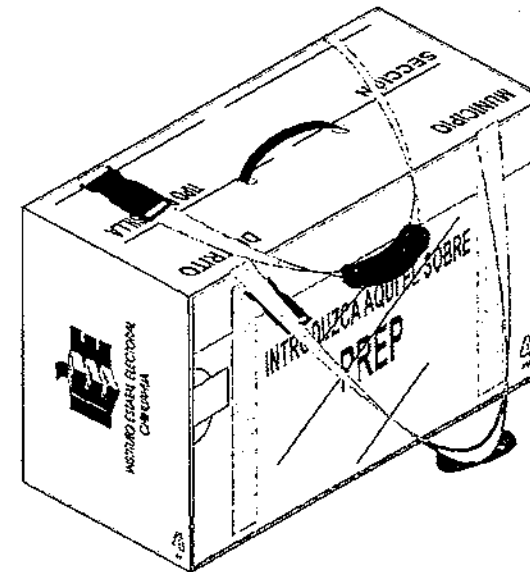
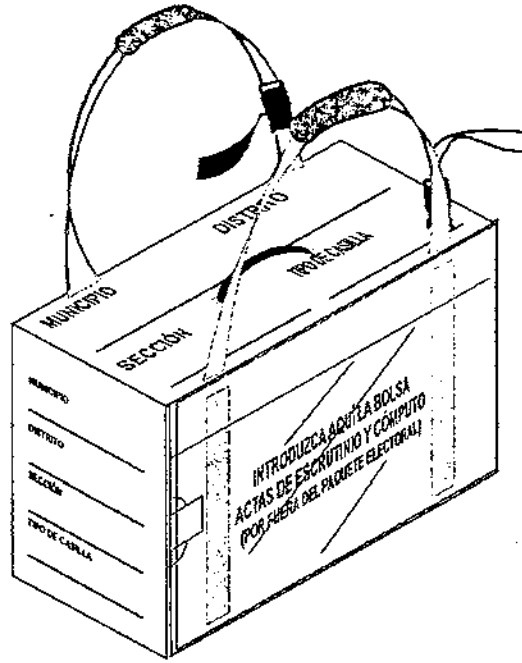

DESCRIPCIÓN DEL PRODUCTO: <b>CAJA PAQUETE ELECTORAL</b>		MATERIAL DE FABRICACIÓN: Caja plegadiza de plástico corrugado			Fundas polivinil transparente	Aditivo U.V.: 0.1 % en peso	ELABORÓ:
DIMENSIONES: Largo: 470 mm		Asa y contra asa de plástico			Seguros y pasacintas de plástico	Tratamiento corona 38-42 dynas	REVISÓ:
Interiores: Ancho: 250 mm		Correas de polipropileno			Cinta doble contacto de polipropileno		APROBÓ:
Tolerancia: (+2.0 mm). Alto: 300 mm		Hombreras de tela			Color: PANTONE 7529 U		
ACOTACIONES: milímetros	ESCALA: Sin escala	NORMAS: NMX-E-004-CNCP-2004		NMX-E-082-CNCP-2010	ASTM D256-10a1	ASTM D1004-13	PROCESO: EQUIPO: Extrusor
		ASTM D1938-14	NMX-EE-074-1980	NMX-EE-075-1980	NOM-030-SCFI-2006	NOM-050-SCFI-2004	Extrusión y Suajado Impresora y suajadora







INSTITUTO ESTATAL ELECTORAL  
CHIHUAHUA

**INSTITUTO ESTATAL ELECTORAL DE CHIHUAHUA**  
ESPECIFICACIONES TÉCNICAS DEL PRODUCTO  
**CAJA PAQUETE ELECTORAL**

CAMBIOS		
REVISIÓN	RESPONSABLE	FECHA
1	Org. Electoral	09-nov-17
2		

**SUAJES PARA FORMAR RANURAS Y SEGUROS**

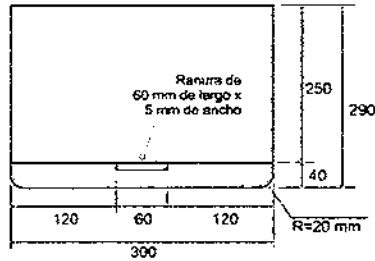

DETALLE DE SUAJES EN TAPAS LATERALES

**Ranuras en solapas de tapas laterales:**

Largo: 60 mm.  
Ancho: 5 mm.

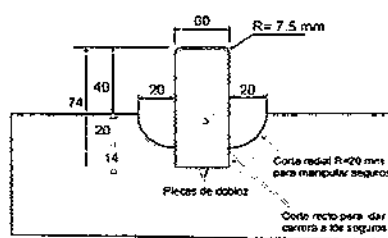

Seguro para tapa donde se ubica el compartimiento exterior

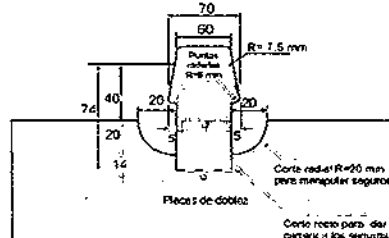

Seguro para la tapa que presenta impreso el logotipo del IEE

**Nota:**

En el ancho de las ranuras se está considerando el grosor del material por el doblar para facilitar la entrada de los seguros.

**Ranuras en caras frontal, posterior, superior e inferior para el paso de las correas:**

Largo: 50 mm.  
Ancho: 3 mm.

**Nota:**

En el ancho de las ranuras se está considerando el grosor de la correa, para facilitar su paso y deslizamiento.

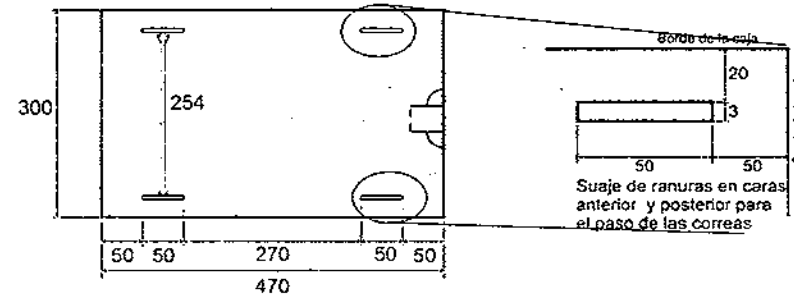
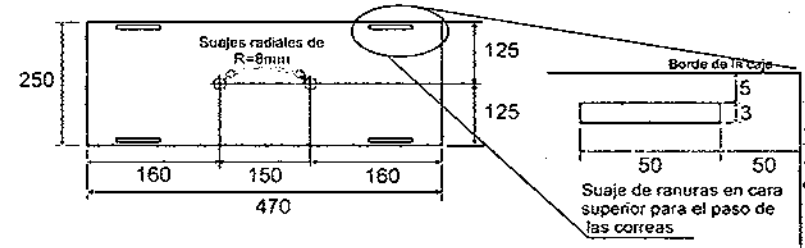

DETALLE DE SUAJES CIRCULARES Y RANURAS PARA ASA Y CORREAS

<b>DESCRIPCIÓN DEL PRODUCTO:</b>		<b>MATERIAL DE FABRICACION:</b>			<b>ELABORÓ:</b>	
CAJA PAQUETE ELECTORAL		Lámina de plástico de polipropileno	Color: PANTONE 7528 U	Enflautado en posición horizontal		
<b>DIMENSIONES:</b>		Calibre: 3 mm (±5%) (3.15/2.85 mm)	Concentración del color del 1.5% a 3%			<b>REVISÓ:</b>
Interiores	Largo: 470 mm	Gramaje: 600 g/m <sup>2</sup> (±10%)(660/540g/m <sup>2</sup> )	Aditivo U.V.: 0.1 % en peso			
Tolerancia (±2.0 mm)	Ancho: 250 mm	Ancho de flauta: 3-5mm	Tratamiento corona 38-42 dynas			<b>APROBÓ:</b>
<b>ACOTACIONES:</b>		<b>NORMAS:</b>		<b>PROCESO:</b>	<b>EQUIPO:</b>	
milímetros	ESCALA: Sin escala	NMX-E-004-CNCP-2004	NMX-E-082-CNCP-2010	Extrusión y Suajado	Extrusoras, Suajadoras	
		ASTM D256-10e1	ASTM D1938-14			



INSTITUTO ESTADAL ELECTORAL  
CHIHUAHUA

**INSTITUTO ESTADAL ELECTORAL DE CHIHUAHUA**  
ESPECIFICACIONES TÉCNICAS DEL PRODUCTO  
**CAJA PAQUETE ELECTORAL**

CAMBIOS		
REVISIÓN	RESPONSABLE	FECHA
1	Org. Electoral	09-nov-17
2		

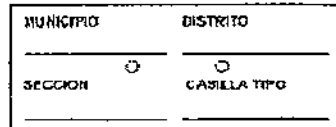

**IMPRESIONES EN CARA SUPERIOR**  
Textos: **MUNICIPIO, DISTRITO, SECCIÓN**  
y **CASILLA TIPO**.

Fuente: Arial bold de 42 puntos (negrillas)  
Líneas: 3 mm de grosor x 220 m de largo

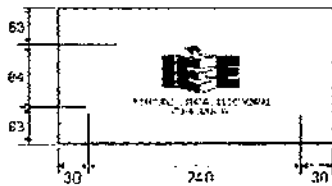

**IMPRESIÓN SOBRE LAS CARAS LATERALES**

Lateral Derecha  
Emblema del IEE CHIHUAHUA  
Dimensiones aproximadas:  
140 mm de largo x 84 mm de alto  
Archivos proporcionados por el Instituto

IMPRESIONES SOBRE LA TAPA LATERAL IZQUIERDA

**IMPRESIÓN EN CARA LATERAL IZQUIERDA**

Datos de la casilla  
Texto: **MUNICIPIO, DISTRITO, SECCIÓN, Y CASILLA TIPO** en cuatro líneas

Fuente: Arial bold de 36 puntos (negrillas)  
Líneas: 3 mm de grosor x 120 m de largo  
Logotipo reciclado  
Dimensiones: 20 mm de largo x 27 mm de alto

**IMPRESIÓN EN CARA FRONTAL**

Texto en cara frontal:  
**INTRODUZCA AQUÍ LO SIGUIENTE:**  
Fuente: Arial bold de 60 puntos (negrillas) en cuatro líneas

**INTRODUZCA AQUÍ LA BOLSA**  
**ACTAS DE ESCRUTINIO Y CÓMPUTO**  
**(POR FUERA DEL PAQUETE ELECTORAL)**

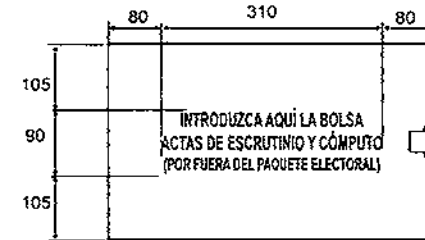

IMPRESIONES SOBRE LA CARA FRONTAL

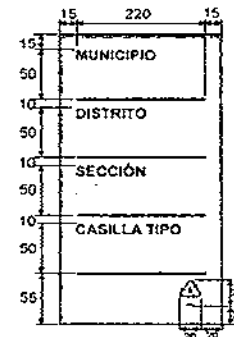

DESCRIPCIÓN DEL PRODUCTO:		MATERIAL DE FABRICACIÓN:				ELABORÓ:	
Impresiones en caja paquete electoral		Tinta UV o base solvente.					
DIMENSIONES:		Impresión en serigrafía.				REVISÓ:	
Las indicadas en los gráficos.		Una tinta.					
		Color negro.				APROBÓ:	
ACOTACIONES:	ESCALA:	NORMAS: NMX-E-004-CNCP-2004		NMX-E-082-CNCP-2010	ASTM D256-10e1	ASTM D1004.13	PROCESO:
milímetros	Sin escala	ASTM D1938-14	NMX-EE-074-1980	NMX-EE-075-1980	NOM-030-SCFI-2006	NOM-050-SCFI-2004	EQUIPO: Impresora
						de serigrafía	



INSTITUTO ESTATAL ELECTORAL  
CHIHUAHUA

**INSTITUTO ESTATAL ELECTORAL DE CHIHUAHUA**  
ESPECIFICACIONES TÉCNICAS DEL PRODUCTO  
**CAJA PAQUETE ELECTORAL**

CAMBIOS		
REVISIÓN	RESPONSABLE	FECHA
1	Org. Electoral	09-nov-17
2		

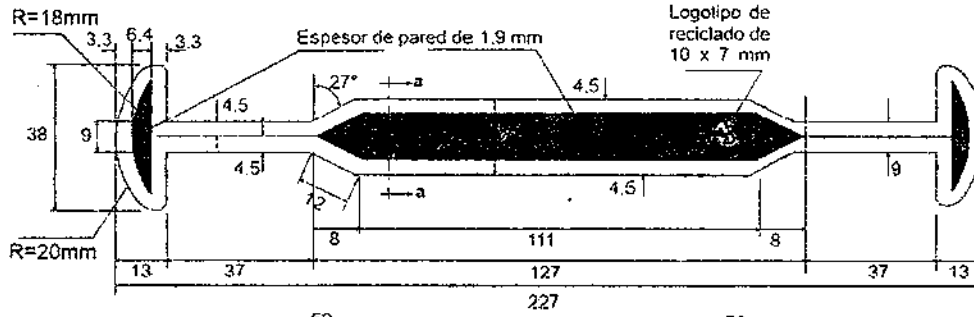

Perímetro circular  
de 4.5 mm de diámetro

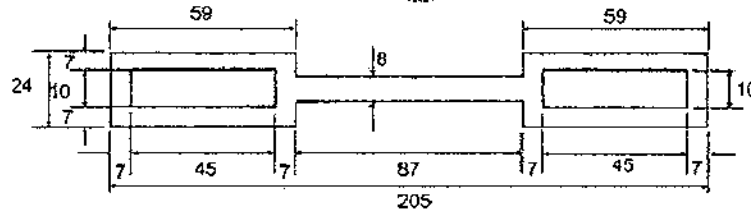
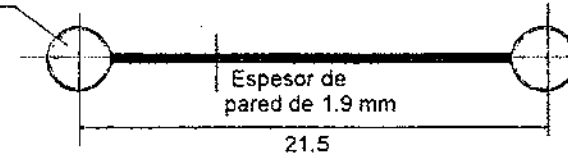

**Material:**

Poliétileno de baja densidad flexible.

**Color:**

PANTONE PROCESS BLACK C.

**Dimensiones asa:**

227 mm de largo x 38 mm de ancho.

**Dimensiones contra asa:**

205 mm de largo x 24 mm de ancho.

**Resistencia de carga:**

25 kg mínimo.

**ESPÉCIMEN DE ENSAYO**

Tipo I moldeado con la resina plástica que se solicita para producir el asa y contra asa.

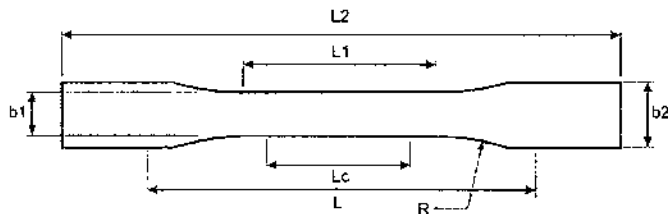

**Dimensiones:**

Unidades en milímetros

L2: 165	b1: 13
L1: 57	b2: 19
Lc: 50	R: 76
L: 115	espesor: 3

<b>DESCRIPCIÓN DEL PRODUCTO:</b> Asa y contra asa		<b>MATERIAL DE FABRICACIÓN:</b> Poliétileno baja densidad		<b>ELABORÓ:</b>	
Largo Asa: 227 mm		Resistencia a la tracción x1000 psi 0.9-2.5		Color negro pantone process Black C	
Largo Contra Asa: 205 mm		Resistencia Impacto Izod Jm-1 20-210		REVISÓ:	
Ancho Asa: 38 mm		Resistencia a tracción a 20°C 150kg/cm2		Antiestático 0.05% en peso (+2%)	
Ancho Contra Asa: 24 mm		Dureza Rockwel D 60-73; Shore 60.4-87.4		Espesor: Asa 4.5 y contra asa 3.5 mm	
Módulo de Young 1.6 kg/cm2		APROBÓ:			
<b>ACOTACIONES:</b> milímetros		<b>ESCALA:</b> Sin escala		<b>NORMAS:</b> NMX-E-082-CNCP-2010 ASTM D256-10e1	
		<b>NORMAS:</b> ASTM D638-14		<b>NORMAS:</b> NMX-E-232-CNCP-2014 ASTM D1238-13	
		<b>PROCESO:</b> Inyección		<b>EQUIPO:</b> Inyectora 100 t de cierre	



INSTITUTO ESTATAL ELECTORAL  
CHIHUAHUA

## INSTITUTO ESTATAL ELECTORAL DE CHIHUAHUA

ESPECIFICACIONES TÉCNICAS DEL PRODUCTO

### CAJA PAQUETE ELECTORAL

**CAMBIOS**

REVISIÓN	RESPONSABLE	FECHA
1	Org. Electoral	09-nov-17
2		

**Funda 1**



**Impresión en la funda 1:**

Será en efecto espejo por la cara interna de la funda

Color: Pantone Magenta Process C

Texto: **INTRODUZCA AQUÍ EL SOBRE**

Fuente: Arial Narrow de 78 puntos (negritas)

Texto: **PREP**

Fuente: Arial Black de 150 puntos (negritas)

con una línea de perfil de 2.83 puntos

**Logotipo reciclado:**

Dimensiones: 20 mm de largo x 27 mm de alto

**Nota:**

Funda 1: se colocará en la cara posterior de la caja paquete

Funda 2: se colocará en la cara frontal de la caja paquete

**Funda 2**

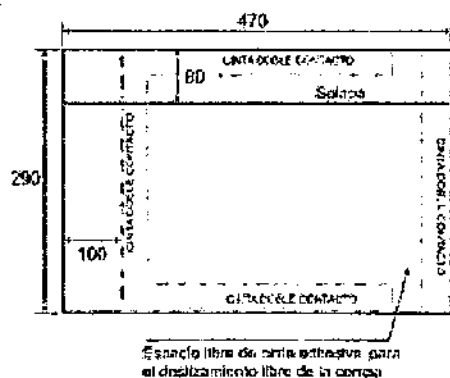

**Material para adherir las fundas en la caja paquete electoral:**

Cinta doble contacto transparente de polipropileno

Ancho: 50 mm (2")

Calibre: 25 micras (+ 2 micras)

Espesor adhesivo: 18 micras (+2 micras)

Elongación 40%

La cinta será colocada en la cara posterior de las fundas como se muestra en las figuras, para permitir el paso y deslizamiento de las correas sin interferencia

<b>DESCRIPCIÓN DEL PRODUCTO:</b>		<b>MATERIAL DE FABRICACIÓN:</b>			<b>ELABORÓ:</b>	
Fundas de polivinil exteriores		Película de polivinil flexible	Tratamiento corona 38-42 dynas			
<b>DIMENSIONES:</b>		Largo: 470 mm	Calibre: 5/6 (0.127 mm)	Solapa para cerrar la funda y proteger los sobres		<b>REVISÓ:</b>
Ancho: 290 mm		Aditivo U.V.: 0.1 % en peso	Sellado perimetral térmico en tres bordes para formar la funda			
Tolerancia: (+2.0 mm)		Solapa: 470 x 80 mm	Transparente			<b>APROBÓ:</b>
<b>ACOTACIONES:</b>		<b>NORMAS:</b>			<b>PROCESO:</b>	
ESCALA:		NOM-252-SSA1-2011			EQUIPO: Selladora	
milímetros		Sin escala			Impresión y sellado	
		NMX-E-232-CNCP-2014			Imp. de serigrafía	
		ASTM D1004-13				



INSTITUTO ESTADAL ELECTORAL  
CHIHUAHUA

**INSTITUTO ESTADAL ELECTORAL DE CHIHUAHUA**  
ESPECIFICACIONES TÉCNICAS DEL PRODUCTO  
**CAJA PAQUETE ELECTORAL**

## CAMBIOS

REVISIÓN	RESPONSABLE	FECHA
1	Org. Electoral	09-nov-17
2		

**Correa superior**

De 2" de ancho x 3 metros de largo, con las puntas cauterizadas.

**Correa inferior**

De 2" de ancho x 1.30 metros de largo, con las puntas cauterizadas.

**Broches**

En plástico de polipropileno color negro de 2", para cinta del mismo ancho.

**Pasacinta**

En plástico de polipropileno color negro de 2", para cinta del mismo ancho.

**Hombreras**

En tela poliéster 1200 color negro, con relleno interno.

Ribeteada perimetralmente con cinta de polipropileno color negro de 3/4" de ancho.

Las hombreras presentarán ranuras para el paso de la correa.

Sobre la superficie opuesta a las ranuras, llevará velcro de color negro de 2" x 10 cm de largo, para unir las hombreras en una sola pieza y formar un asa.

**Pasos para colocar e integrar la correa superior:**

1. La correa se debe introducir en las ranuras de la caja paquete electoral como se muestra en la figura A. (De la hoja 1)
2. Por cada extremo de la correa introduzca una hombrera (punta izquierda hombrera 1; punta derecha hombrera 2).
3. Inserte las puntas por las ranuras de la contras de los broches y recórralos hasta 40 cm aproximadamente.

**Pasos para colocar e integrar la correa inferior:**

1. La correa se debe introducir en las ranuras de la caja paquete electoral como se muestra en la figura A. (De la hoja 1)
2. Inserte las puntas de la correa por las dos ranuras del pasacintas y enseguida páselas por los broches.
3. Por último haga un regreso de las puntas en el mismo sentido de tal manera que amarren los seguros y no permita su desprendimiento.
4. Las puntas deberán salir aproximadamente 5 cm, la cual deberá cauterizarse o coser sobre la misma cinta, para evitar su desprendimiento.

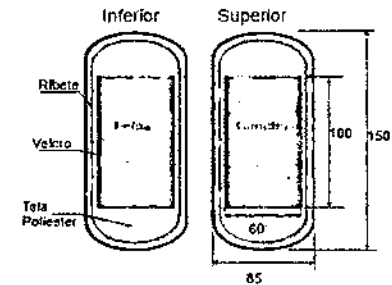
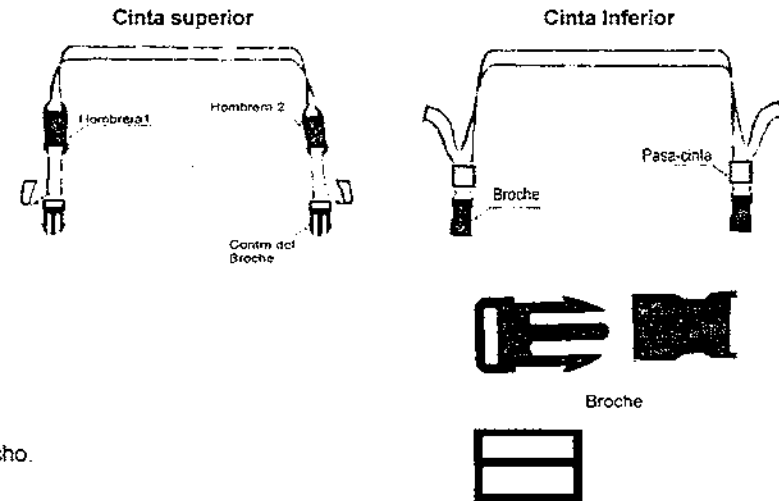

DESCRIPCIÓN DEL PRODUCTO:		MATERIAL DE FABRICACIÓN:		ELABORÓ:	
Correas para la caja paquete electoral		Cinta de polipropileno de 2" color negro	Hombreras en tela poliester 1200 color negro, ribeteadas		
DIMENSIONES:		Resistencia de la cinta: 5000 lb	Ribete de 3/4" en color negro	REVISÓ:	
Las especificadas.		Broches de plástico de polipropileno de 2" color negro	Velcro de 2" en color negro	APROBÓ:	
ACOTACIONES:		NORMAS:		PROCESO:	EQUIPO:
milímetros	ESCALA: Sin escala	NMX-EE-048-SCFI-2004	NMX-A-057		Cosedora
		NMX-A-059	NMX-A-069		

2



INSTITUTO ESTATAL ELECTORAL  
CHIHUAHUA

**INSTITUTO ESTATAL ELECTORAL DE CHIHUAHUA**  
ESPECIFICACIONES TÉCNICAS DEL PRODUCTO  
**CAJA PAQUETE ELECTORAL**

## CAMBIOS

REVISIÓN	RESPONSABLE	FECHA
1	Org. Electoral	09-nov-17
2		

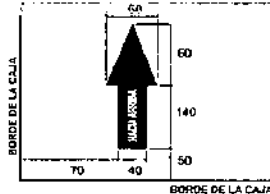
**Flecha de sentido de estiba:**

Sobre las caras de menor superficie.

Dimensiones: 60 mm de ancho x 200 mm de alto.

Texto: Calado sobre la flecha: **HACIA ARRIBA** (negrillas).

Fuente: Arial Bold de 34 puntos.

**CAJA PARA EMPAQUE DE CAJAS PAQUETE****Impresiones:**

En flexografía a una tinta en color negro.

**Emblema del IEE:**

Archivo proporcionado por el Instituto.

Dimensiones: 290 mm de largo x 100 mm de alto.

Texto: **PROCESO ELECTORAL LOCAL 2017 - 2018**

Texto: **CONTIENE 25 PIEZAS.**

Fuente: Arial Bold de 100 puntos (negrillas).

Texto: **CAJAS PAQUETE ELECTORAL.**

Fuente: Arial Bold de 170 puntos (negrillas).

Texto: **CONSERVE LA CAJA PARA GUARDAR  
LAS CAJAS PAQUETE ELECTORAL  
RECUPERADAS.**

Fuente: Arial Bold de 63 puntos (negrillas).

**CIERRE Y FLEJADO DE LAS CAJAS:**

Cinta canela y 2 bandas de fleje plástico.

El Instituto proporcionará las cantidades y criterios de clasificación para los conteos que corresponden a las asambleas.

DESCRIPCIÓN DEL PRODUCTO:		MATERIAL DE FABRICACIÓN:			ELABORÓ:	
Caja para empaque		Cartón corrugado sencillo Kraft	Resistencia mínima a la columna de estiva (ECT) 32 lbs/pul <sup>2</sup>	Unión de la caja de empaque en una pieza:		
DIMENSIONES: Largo: 1060 mm.		Flauta tipo 'C'	Peso máximo de la caja con contenido 22.72 kg.	Pegamento hotmelt y grapas de alambre	REVISÓ:	
Interiores. Ancho: 360 mm.		Impresa en flexografía a una tinta color negro	Peso mínimo combinado de los papelas 386 g/m <sup>2</sup>	electro-galvanizado de 12 mm ancho de lomo		
Tolerancia: (+5; -0.0mm). Alto: 590 mm.		Resistencia mínima Mullen 12.5 a 14 kg/cm <sup>2</sup>		x 9 mm largo de pala	APROBÓ:	
ACOTACIONES:	ESCALA:	NORMAS:	NOM-EE-074-1980	NOM-EE-075-1980	PROCESO:	EQUIPO: Suajado
milímetros	Sin escala	NOM-050-SCFI-2004	NOM-EE-108-1981	NOM-030-SCFI-2006	Suajado/Impresión	e Impresoras



**INSTITUTO ESTATAL ELECTORAL DE CHIHUAHUA**  
 ESPECIFICACIONES TÉCNICAS DEL PRODUCTO  
**BASE PORTA URNA (SE REUTILIZARÁN LAS DEL 2016)**

CAMBIOS		
REVISIÓN	RESPONSABLE	FECHA
1	Org. Electoral	09-nov-17
2		

**TOTAL DE BASES PORTA URNAS A PRODUCIR**

Bases porta urna: 1,750

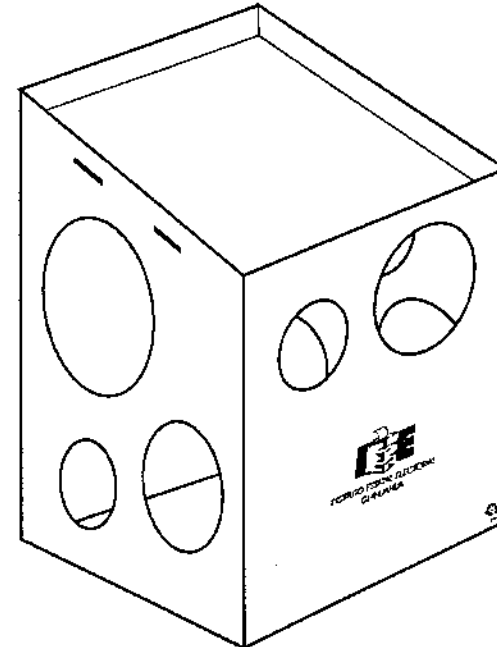
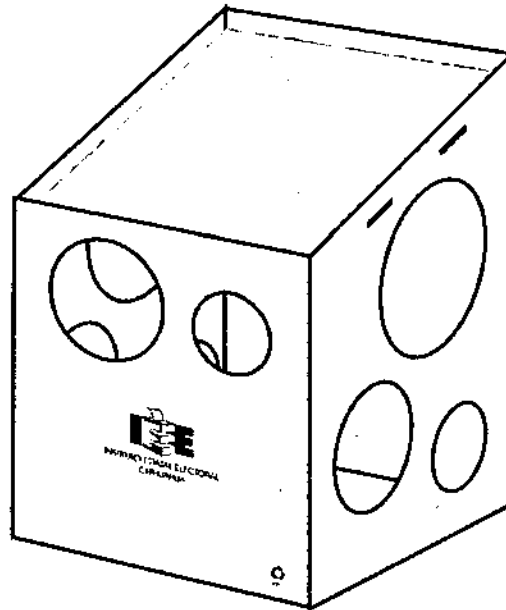

<b>DESCRIPCIÓN DEL PRODUCTO:</b>		<b>MATERIAL DE FABRICACIÓN:</b>		<b>ELABORÓ:</b>	
BASE PORTA URNA		Lámina de plástico de polipropileno.	Color blanco libre de subtonalidades.	Aditivo U.V.: 0.1 % en peso.	
<b>DIMENSIONES:</b> interiores	Largo: 390 mm.	Calibre: 3 mm (±5%) (3.15/2.85 mm).	Concentración del color blanco al 3%.	Tratamiento corona 38-42 dynas.	
Tolerancia: (+3.0; -0.0 mm)	Ancho: 390 mm.	Gramaje: 800 g/m <sup>2</sup> (±10%)(880/720g/m <sup>2</sup> ).	Escala CIE L*a*b*:	Enflautado en posición vertical.	
Altura frontal: 430 mm.	Alto posterior: 530 mm.	Ancho de flauta: 3 mm - 5 mm.	L= 93.53; a= -1.01; b= 0.06.	<b>APROBÓ:</b>	
<b>ACOTACIONES:</b>	<b>ESCALA:</b>	<b>NORMAS:</b>		<b>PROCESO:</b>	<b>EQUIPO:</b> Suajadoras
milímetros	Sin escala	NOM-252-SSA1-2011	NMX-E-004-CNCP-2004	Sujado/Impresión	Impresoras
		NMX-E-082-CNCP-2010	ASTM D256-10e1		

01



INSTITUTO ESTATAL ELECTORAL  
CHIHUAHUA

**INSTITUTO ESTATAL ELECTORAL DE CHIHUAHUA**  
ESPECIFICACIONES TÉCNICAS DEL PRODUCTO  
**BASE PORTA URNA (SE REUTILIZARÁN LAS DEL 2016)**

CAMBIOS		
REVISIÓN	RESPONSABLE	FECHA
1	Org. Electoral	09-nov-17
2		

**DESARROLLO PARA PRODUCCIÓN DE LA BASE PORTA URNA**

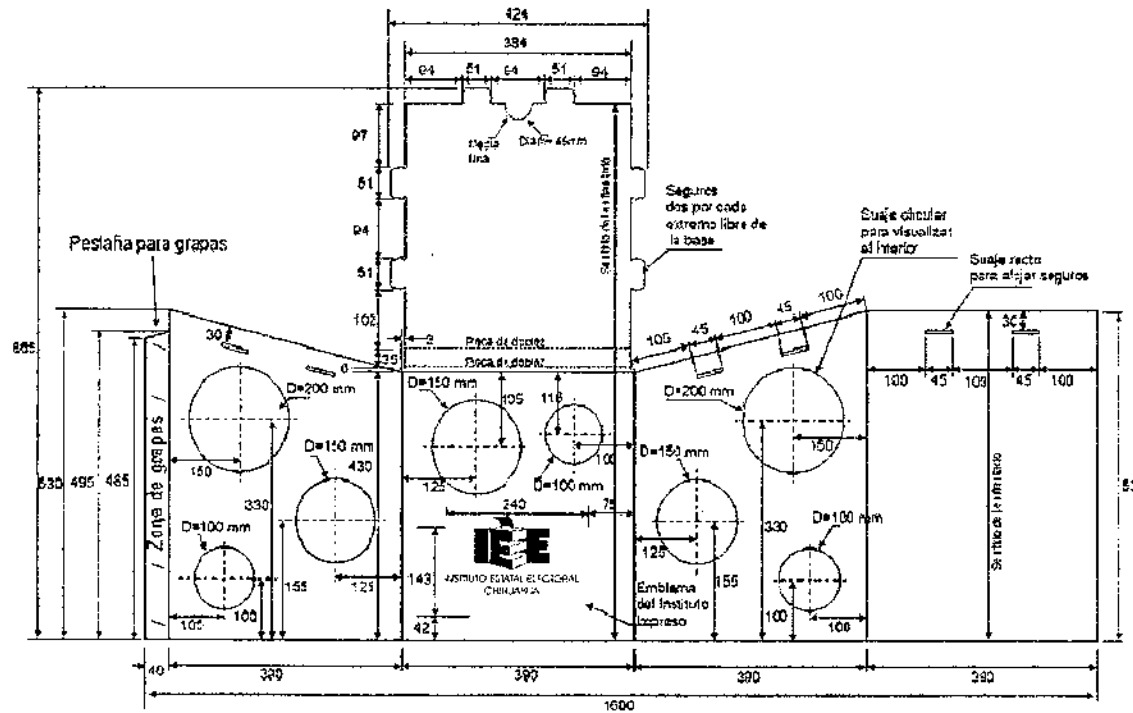

**Material para unir la caja en una pieza:**

**Grapas:**

7 grapas en la sección especificada

**Material:**

Alambre electro-galvanizado

Ancho: 95 milésimas de pulgada (2.4 mm)

Espesor: 23 milésimas de pulgada (0.6 mm)

**Dimensiones de la grapa:**

Ancho de lomo: 12 mm

Largo de pata: 9 mm

**Nota:** las cuchillas de los suajes deberán revisarse cada 500 golpes para evitar dimensiones fuera de tolerancias.

<b>DESCRIPCIÓN DEL PRODUCTO:</b>		<b>MATERIAL DE FABRICACIÓN:</b>			<b>ELABORÓ:</b>
Base porta urna		Lámina de plástico de polipropileno.	Color blanco libre de subtonalidades.	Aditivo U.V.: 0.1 % en peso.	
<b>DIMENSIONES:</b> interiores	Largo: 390 mm.	Calibre: 3 mm (+5%) (3.15/2.85 mm).	Concentración del color blanco al 3%.	Tratamiento corona 38-42 dynas.	<b>REVISÓ:</b>
Tolerancia: (+3.0; -0.0 mm)	Ancho: 390 mm.	Gramaje: 800 g/m <sup>2</sup> (±10%)(880/720g/m <sup>2</sup> ).	Escala CIE L*a*b*:	Enflautado en posición vertical.	
Altura frontal: 430 mm.	Atto posterior: 530 mm.	Ancho de flauta: 3 mm - 5 mm.	L= 93.53; a= -1.01; b= 0.06.		<b>APROBÓ:</b>
<b>ACOTACIONES:</b>	<b>ESCALA:</b>	<b>NORMAS:</b>	<b>PROCESO:</b>	<b>EQUIPO:</b>	
milímetros	Sin escala	ASTM D1938-14 NMX-E-082-CNCP-2010	NMX-E-004-CNCP-2004	Suajadoras Suajado/Impresión	Impresoras





**INSTITUTO ESTATAL ELECTORAL DE CHIHUAHUA**  
 ESPECIFICACIONES TÉCNICAS DEL PRODUCTO  
**BASE PORTA URNA (SE REUTILIZARÁN LAS DEL 2016)**

CAMBIOS		
REVISIÓN	RESPONSABLE	FECHA
1	Org. Electoral	09-nov-17
2		

**SUAJES PARA FORMAR SEGUROS Y RANURAS**

**Ranuras en las dos caras laterales y posterior**

Largo: 45 mm ( $\pm 2$  mm).  
 Ancho: 4 mm (+1mm; -0.0 mm).

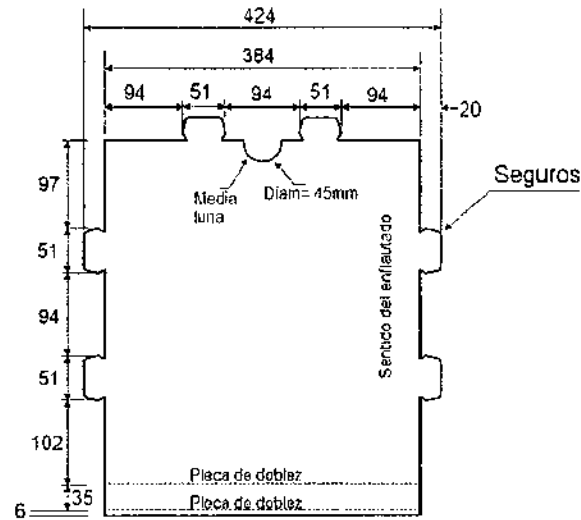
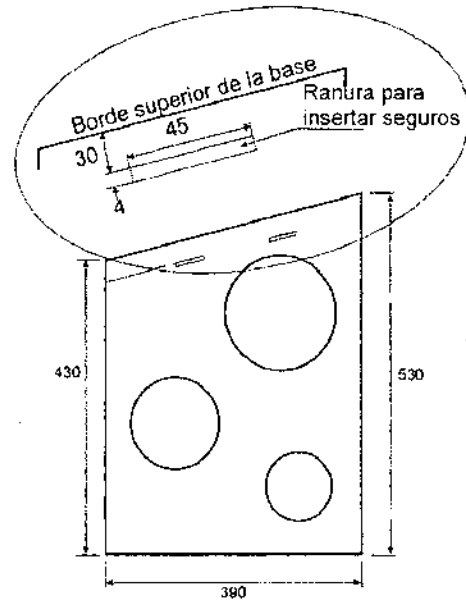

**Detalle de seguros:**

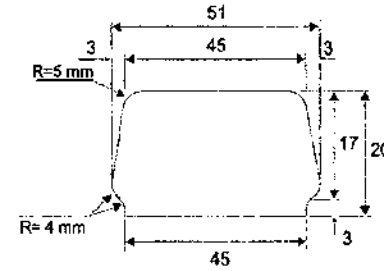

**Ubicación:**

En los tres lados libres de la base superior.  
 2 seguros por cada lado.

**Dimensiones:**

45 mm ( $\pm 1$  mm) de largo en la parte superior.  
 51 mm (+1 mm) de largo en la parte inferior  
 20 mm (+1 mm) de ancho  
 Cortes radiales de 5 mm en vértices superiores  
 Cortes radiales de 4 mm en vértices inferiores  
 Cuello inferior de 3 mm de ancho por 45 mm de largo.

**Sujes circulares en las caras laterales y frontal:**

2 de 200 mm de diámetro, ubicados en caras laterales

3 de 150 mm de diámetro, ubicados 2 en caras laterales y 1 en la cara frontal.

3 de 100 mm de diámetro, ubicados 2 en caras laterales y 1 en la cara frontal.

**Suaje de media luna en tapa superior:**

Corte circular de 45 mm de diámetro y profundidad de 22.5 mm.

**Ubicación:**

Entre los dos seguros superiores

<b>DESCRIPCIÓN DEL PRODUCTO:</b>		<b>MATERIAL DE FABRICACIÓN:</b>			<b>ELABORÓ:</b>
Base porta urna		Lámina de plástico de polipropileno.	Color blanco libre de subtonalidades.	Aditivo U.V.: 0.1 % en peso.	
<b>DIMENSIONES:</b> inferiores	Largo: 390 mm.	Calibre: 3 mm ( $\pm 5\%$ ) (3.15/2.85 mm).	Concentración del color blanco al 3%.	Tratamiento corona 38-42 dynas.	
Tolerancia: (+3.0; -0.0 mm)	Ancho: 390 mm.		Escala CIE L*a*b*:	Enflautado en posición vertical.	
Altura frontal: 430 mm.	Alto posterior: 530 mm.	Ancho de flauta: 3 mm - 5 mm.	L= 93.53; a= -1.01; b= 0.06.		<b>APROBÓ:</b>
<b>ACOTACIONES:</b>	<b>ESCALA:</b>	<b>NORMAS:</b>		<b>PROCESO:</b>	
milímetros	Sin escala			Sujado/Impresión	<b>EQUIPO:</b> Sujadoras Impresoras



**INSTITUTO ESTATAL ELECTORAL DE CHIHUAHUA**  
 ESPECIFICACIONES TÉCNICAS DEL PRODUCTO  
**BASE PORTA URNA (SE REUTILIZARÁN LAS DEL 2016)**

CAMBIOS		
REVISIÓN	RESPONSABLE	FECHA
1	Org. Electoral	09-nov-17
2		

**IMPRESIÓN EN CARA FRONTAL**

Emblema del Instituto Estatal Electoral de Chihuahua

Serigrafía a una tinta en color negro.

Dimensiones: El emblema debe ocupar una superficie de 240 mm de largo por 143 mm de alto

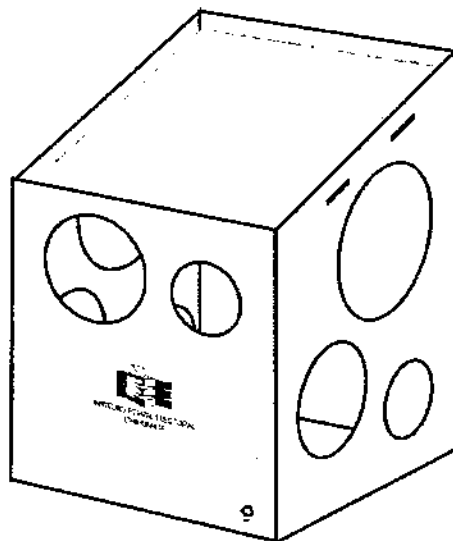

**IMPRESIÓN EN CARA POSTERIOR**

Instructivo de armado.

Serigrafía a una tinta en color negro.

Archivo proporcionado por el Instituto Estatal Electoral de Chihuahua

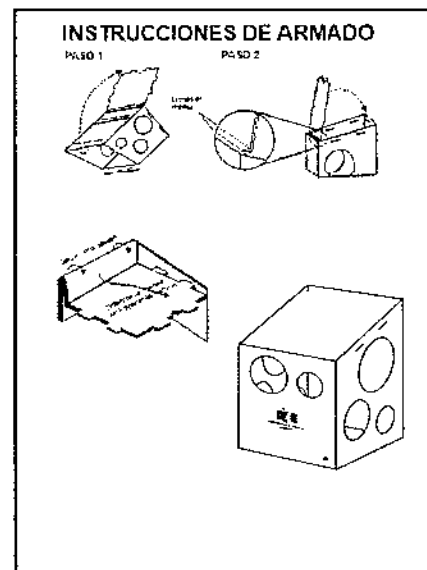

<b>DESCRIPCIÓN DEL PRODUCTO:</b>		<b>MATERIAL DE FABRICACIÓN:</b>			<b>ELABORO:</b>
Base porta urna		Lámina de plástico de polipropileno.	Color blanco libre de subtonalidades.	Aditivo U.V.: 0,1 % en peso.	
<b>DIMENSIONES:</b> interiores	Largo: 390 mm.	Calibre: 3 mm ( $\pm 5\%$ ) (3.15/2.85 mm).	Concentración del color blanco al 3%.	Tratamiento corona 38-42 dynas.	<b>REVISÓ:</b>
Tolerancia: (+3.0; -0.0 mm	Ancho: 390 mm.	Gramaje: 800 g/m <sup>2</sup> ( $\pm 10\%$ ) (880/720g/m <sup>2</sup> ).	Escala CIE L*a*b*:	Enflautado en posición vertical.	
Altura frontal: 430 mm.	Alto posterior: 530 mm.	Ancho de flauta: 3 mm - 5 mm.	L= 93.53; a= -1.01; b= 0.06.		<b>APROBÓ:</b>
<b>ACOTACIONES:</b>	<b>ESCALA:</b>	<b>NORMAS:</b> NOM-252-SSA1-2011 NMX-E-232-CNCP-2014		<b>PROCESO:</b>	<b>EQUIPO:</b> Suajadoras
milímetros	Sin escala			Suajado/Impresión	Impresoras



**INSTITUTO ESTATAL ELECTORAL DE CHIHUAHUA**  
**ESPECIFICACIONES TÉCNICAS DEL PRODUCTO**  
**CAJA CONTENEDORA DE MATERIAL ELECTORAL**

CAMBIOS		
REVISIÓN	RESPONSABLE	FECHA
1	Org. Electoral	30-nov-17

**TOTAL DE CAJAS CONTENEDORAS A PRODUCIR**

Cajas contenedoras de material electoral: **1,850**

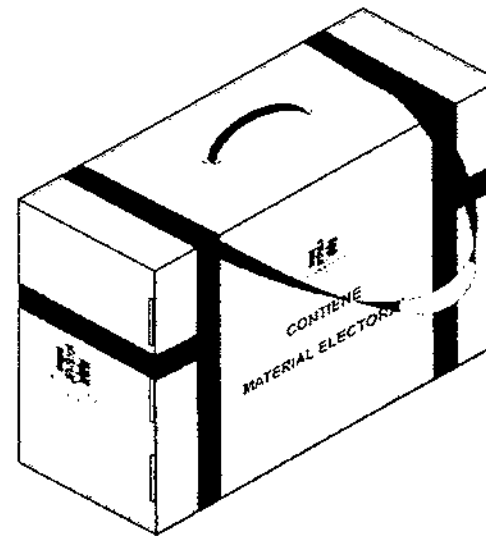
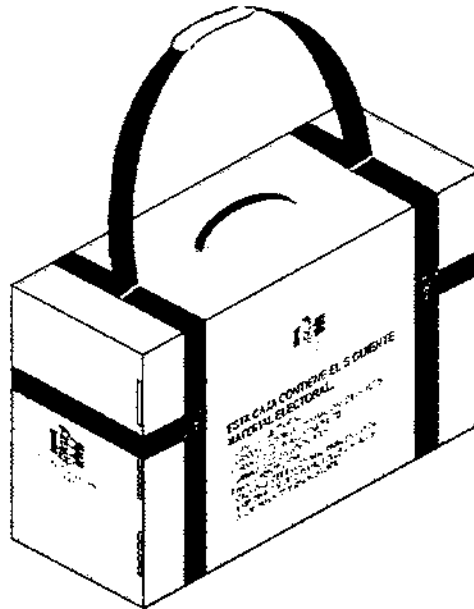

<b>DESCRIPCIÓN DEL PRODUCTO:</b>		<b>MATERIAL DE FABRICACIÓN:</b>					<b>ELABORO:</b>	
CAJA CONTENEDORA DE MATERIAL		Cartón corrugado sencillo Kraft	Resistencia mínima a la columna de estiva (ECT) 32 lbs/pu <sup>2</sup>		Unión de la caja de empaque en una pieza:			
<b>DIMENSIONES:</b>		Flauta tipo 'C'	Peso máximo de la caja con contenido 22.72 kg.		Pegamento hotmelt y grapas de alambre			
Largo: 900 mm		Impresa en flexografía a una tinta color negro	Peso mínimo combinado de los papeles 366 g/m <sup>2</sup>		electro-galvanizado de 12 mm ancho de tomo			
Exteriores Ancho: 200 mm		Resistencia mínima Möllen 12.5 a 14 kg/cm <sup>2</sup>			x 9 mm largo de pata			
Tolerancia: (±2.0 mm) Alto: 700 mm						<b>APROBÓ:</b>		
<b>ACOTACIONES:</b>		<b>NORMAS:</b>		<b>PROCESO:</b>		<b>EQUIPO:</b> Suajadoras		
ESCALA:		NMX-EE-074-1980	NMX-EE-075-1980	NMX-2-009-1978	NMX-E-082-CNCP-2010			
milímetros Sin escala		NOM-030-SCFI-2006	NOM-050-SCFI-2004	NMX-EE-108-1981	NMX-EE-038-1981	Suajado/impresión Impresoras		



INSTITUTO ESTATAL ELECTORAL  
CHIHUAHUA

**INSTITUTO ESTATAL ELECTORAL DE CHIHUAHUA**  
**ESPECIFICACIONES TÉCNICAS DEL PRODUCTO**  
**CAJA CONTENEDORA DE MATERIAL ELECTORAL**

CAMBIOS		
REVISIÓN	RESPONSABLE	FECHA
1	Org. Electoral	30-nov-17

**DESARROLLO PARA PRODUCCIÓN**

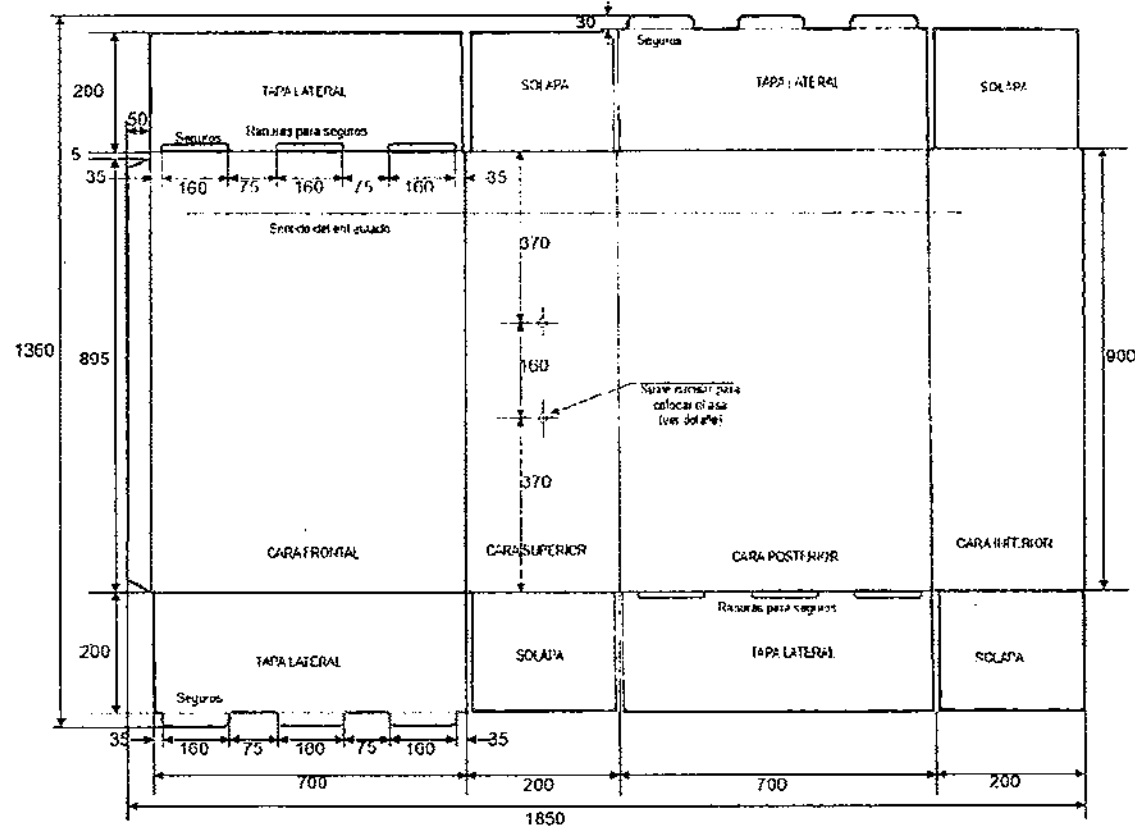

<b>DESCRIPCIÓN DEL PRODUCTO:</b>		<b>MATERIAL DE FABRICACIÓN:</b>				<b>ELABORO:</b>	
CAJA CONTENEDORA DE MATERIAL		Cartón corrugado sencillo Kraft	Resistencia mínima a la columna de estiba (ECT) 32 lbs/pul <sup>2</sup>	Unión de la caja de empaque en una pieza:		REVISÓ:	
<b>DIMENSIONES:</b>		Flauta tipo 'C'	Peso máximo de la caja con contenido 22.72 kg.	Pegamento hotmelt y grapas de alambre		APROBÓ:	
Exteriores	Largo: 900 mm	Impresa en flexografía a una tinta color negro	Peso mínimo combinado de los papetes 366 g/m <sup>2</sup>	electro-galvanizado de 12 mm ancho de tomo			
Tolerancia: (+2.0 mm)	Ancho: 200 mm	Resistencia mínima Mullen 12.5 a 14 kg/cm <sup>2</sup>		x 9 mm largo de pala			
Alto: 700 mm							
<b>ACOTACIONES:</b>	<b>ESCALA:</b>	<b>NORMAS:</b>				<b>PROCESO:</b>	<b>EQUIPO:</b> Suajadoras
milímetros	Sin escala	NMX-EE-074-1980	NMX-EE-075-1980	NMX-Z-009-1978	NMX-E-082-CNCP-2010	Suajado/Impresión	Impresoras
		NOM-030-SCFI-2006	NOM-050-SCFI-2004	NMX-EE-108-1981	NMX-EE-038-1981		



**INSTITUTO ESTATAL ELECTORAL DE CHIHUAHUA**  
**ESPECIFICACIONES TÉCNICAS DEL PRODUCTO**  
**CAJA CONTENEDORA DE MATERIAL ELECTORAL**

CAMBIOS		
REVISIÓN	RESPONSABLE	FECHA
1	Org. Electoral	30-nov-17

**SUAJES PARA FORMAR SEGUROS Y RANURAS**

**Ranuras en solapas de las caras laterales:**

Dimensiones:

Largo: 160 mm (+1; -0.0 mm).

Ancho: 4 mm (+1; -0.0 mm).

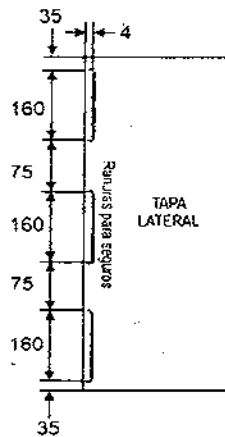

**Cortes radiales en cara superior para colocar asa y contra asa**

Dimensiones:

Diámetro: 16 mm

Distancia entre centros: 160 mm (± 2 mm)

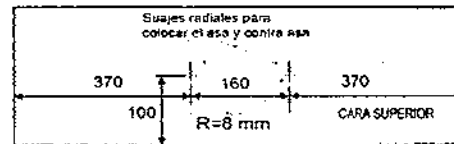

**Seguros:**

Ubicados en los lados libres de las caras frontal y posterior

(3 seguros en cada lado)

186 mm (±1 mm) x 30 mm (±1 mm).

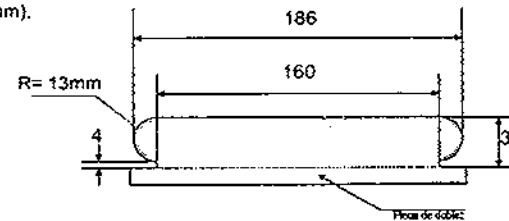

DESCRIPCIÓN DEL PRODUCTO:		MATERIAL DE FABRICACION:				ELABORO:	
CAJA CONTENEDORA DE MATERIAL		Cartón corugado sencillo Kraft	Resistencia mínima a la columna de estiva (ECT) 32 lbs/pul <sup>2</sup>	Unión de la caja de empaque en una pieza:		REVISÓ:	
DIMENSIONES:	Largo: 900 mm	Flauta tipo 'C'	Peso máximo de la caja con contenido 22.72 kg	Pegamento hotmelt y grapas de alambre		APROBÓ:	
	Ancho: 200 mm	Impresa en flexografía a una tinta color negro	Peso mínimo combinado de los papeles 366 g/m <sup>2</sup>	electro-galvanizado de 12 mm ancho de tomo			
Exteriores	Alto: 700 mm	Resistencia mínima Müllen 12.5 a 14 kg/cm <sup>2</sup>			x 9 mm largo de pata		
Tolerancias: (±2.0 mm)							
ACOTACIONES:	ESCALA:	NORMAS:	NMX-EE-074-1980	NMX-EE-075-1980	NMX-Z-009-1978	NMX-E-082-CNCP-2010	PROCESO:
milímetros	Sin escala	NOM-030-SCFI-2006	NOM-050-SCFI-2004	NMX-EE-108-1981	NMX-EE-038-1981	NMX-E-232-CNCP-2014	EQUIPO: Suajadoras
							Sujado/Impresión
							Impresoras



**INSTITUTO ESTATAL ELECTORAL DE CHIHUAHUA**  
**ESPECIFICACIONES TÉCNICAS DEL PRODUCTO**  
**CAJA CONTENEDORA DE MATERIAL ELECTORAL**

CAMBIOS		
REVISIÓN	RESPONSABLE	FECHA
1	Org. Electoral	30-nov-17

**IMPRESIONES**

En flexografía a una tinta en color negro

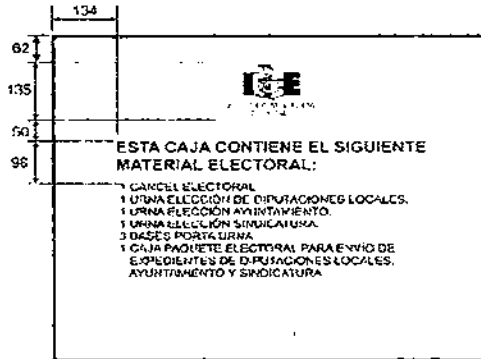

**Cara frontal**

Emblema del IEE CHIHUAHUA  
 Dimensiones: 236.7 mm de largo x 135 mm de alto.

Texto: **ESTA CAJA CONTIENE EL SIGUIENTE MATERIAL ELECTORAL**

Fuente: Arial de 100 puntos (negritas)

Texto:

- 1 CANCEL ELECTORAL.
- 1 URNA ELECCIÓN DIPUTACIONES LOCALES.
- 1 URNA ELECCIÓN AYUNTAMIENTO.
- 1 URNA ELECCIÓN SINDICATURA.
- 3 BASES PORTA URNA.
- 1 CAJA PAQUETE ELECTORAL PARA ENVÍO DE EXPEDIENTES DE DIPUTACIONES LOCALES, AYUNTAMIENTO Y SINDICATURA.

Fuente: Arial 72 puntos

**Caras laterales**

Emblema del IEE CHIHUAHUA  
 Dimensiones: 180 mm de largo x 107 mm de alto.

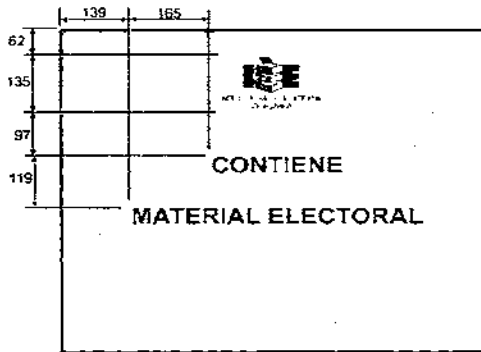
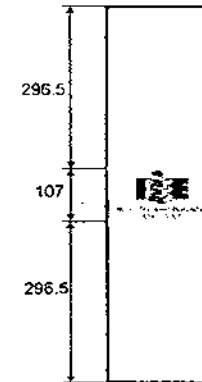

**Cara posterior**

Emblema del IEE CHIHUAHUA  
 Dimensiones: 236.7 mm de largo x 135 mm de alto.

Texto: **CONTIENE**

**MATERIAL ELECTORAL**

Fuente: Arial de 150 puntos (negritas)

DESCRIPCIÓN DEL PRODUCTO:		MATERIAL DE FABRICACIÓN:				ELABORO:		
CAJA CONTENEDORA DE MATERIAL		Cartón corrugado sencillo Kraft	Resistencia mínima a la columna de estiva (ECT) 32 lbs/pul <sup>2</sup>	Unión de la caja de empaque en una pieza.				
DIMENSIONES:	Largo: 900 mm	Flauta tipo 'C'	Peso máximo de la caja con contenido 22.72 kg.	Pegamento hotmelt y grapas de alambre				
	Exteriores Ancho: 200 mm	Impresa en flexografía a una tinta color negro	Peso mínimo combinado de los papeles 366 g/m <sup>2</sup>	electro-galvanizado de 12 mm ancho de lomo				
	Tolerancia: (+2.0 mm) Alto: 700 mm	Resistencia mínima Mullen 12.5 a 14 kg/cm <sup>2</sup>		x 9 mm largo de pata				
ACOTACIONES:	ESCALA:	NORMAS:		PROCESO:	EQUIPO:		APROBO:	
	milímetros	Sin escala	NMX-EE-074-1980	NMX-EE-075-1980	NMX-Z-009-1978	NMX-E-082-CNCP-2010	Suajadoras	
		NOM-030-SCFI-2006	NOM-050-SCFI-2004	NMX-EE-108-1981	NMX-EE-038-1981	NMX-E-232-CNCP-2014	Suajado de impresión	Impresoras



**INSTITUTO ESTATAL ELECTORAL DE CHIHUAHUA**  
**ESPECIFICACIONES TÉCNICAS DEL PRODUCTO**  
**CAJA CONTENEDORA DE MATERIAL ELECTORAL**

CAMBIOS		
REVISIÓN	RESPONSABLE	FECHA
1	Org. Electoral	30-nov-17

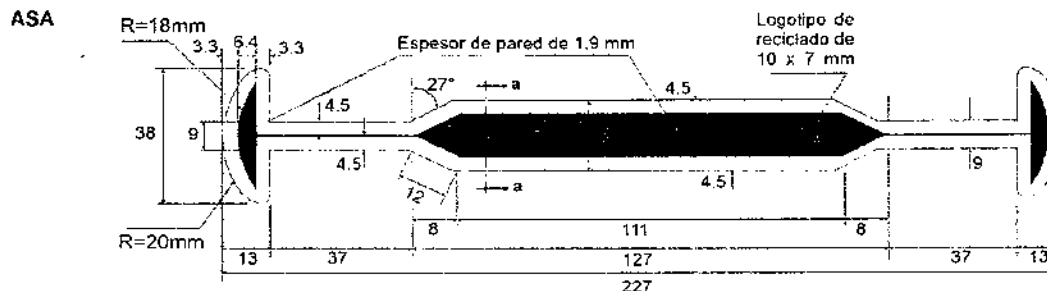

**CONTRA ASA**

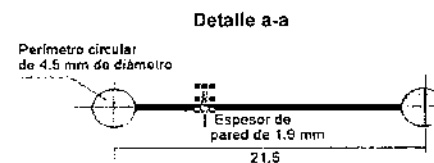
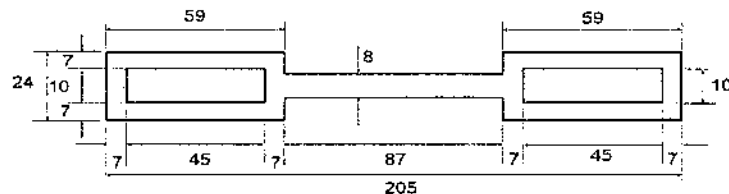

**ESPÉCIMEN DE ENSAYO:**

Tipo I moldeado con el compuesto plástico que se solicita en la producción de la asa y contra asa

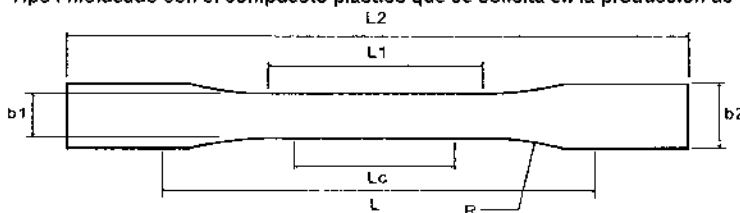

Dimensiones: (Unidades en milímetros)

L2: 165	b1: 13
L1: 57	b2: 19
Lc: 50	R: 76
L: 115	espesor: 3

DESCRIPCIÓN DEL PRODUCTO:		MATERIAL DE FABRICACIÓN:			ELABORO:		
CAJA CONTENEDORA DE MATERIAL		Polietileno baja densidad	Resistencia a la tracción x1000 psi 0.9-2.5	Color negro pantone process Black C	REVISÓ:		
DIMENSIONES:	Largo: 227 mm	Índice de fluidez 2.0 g/10 min (±25%)	Resistencia Impacto Izod Jm-1 20-210	Antiestático 0.05% en peso (+2%)	APROBÓ:		
	Ancho: 38 mm	Resistencia a tracción a 20°C 150kg/cm2	Dureza Rockwel D 60-73-shore				
	Espesor: 4.5 mm	Módulo de Young 1.6 kg/cm2					
ACOTACIONES:	ESCALA: Sin escala	NORMAS:	NMX-E-082-CNCP-2010	ASTM D256-10e1	ASTM D638-14	PRÓCESO:	EQUIPO: Maq. inyección
			NMX-E-232-CNCP-2014	ASTM D785 - 08(2015)	ASTM D1238-13	Inyección	100 t de cierre





**INSTITUTO ESTATAL ELECTORAL DE CHIHUAHUA**  
**ESPECIFICACIONES TÉCNICAS DEL PRODUCTO**  
**CAJA CONTENEDORA DE MATERIAL ELECTORAL**

CAMBIOS		
REVISIÓN	RESPONSABLE	FECHA
1	Org. Electoral	30-nov-17

**CORREAS PARA LA CAJA CONTENEDORA**

**Correa cara frontal y posterior**

De 2" de ancho x 5.20 metros de largo, con las puntas unidas por medio de costura o cauterizadas.

**Correas laterales**

De 2" de ancho x .50 metros de largo, con las puntas unidas por medio de costura o cauterizadas.

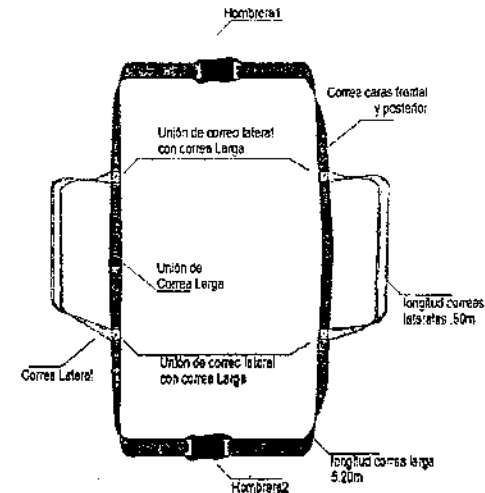
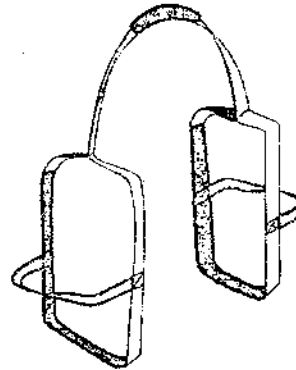

**Hombreras**

En tela poliester 1200 color negro, con relleno interno.

Ribeteada perimetralmente con cinta de polipropileno color negro de 3/4" de ancho.

Las hombreras presentarán ranuras para el paso de la correa.

Sobre la superficie opuesta a las ranuras, llevará velcro de color negro de 2" x 10 cm de largo, para unir las hombreras en una sola pieza y formar un asa.

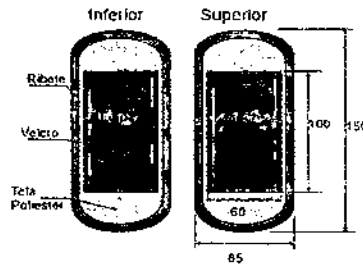

**Nota:**

Las correas con sus hombreras se entregarán a granel en bolsas de politileno con 50 piezas

<b>DESCRIPCIÓN DEL PRODUCTO:</b>		<b>MATERIAL DE FABRICACIÓN:</b>		<b>ELABORÓ:</b>	
CAJA CONTENEDORA DE MATERIAL		Cinta de polipropileno de 2" color negro	Hombreras en tela poliester 1200 color negro, ribeteadas		
<b>DIMENSIONES:</b>		Resistencia de la cinta: 5000 lb	Ribete de 3/4" en color negro	<b>REVISÓ:</b>	
Las especificadas			Velcro de 2" en color negro		
<b>ACOTACIONES:</b>		<b>NORMAS:</b>		<b>PROCESÓ:</b>	
milímetros	ESCALA: Sin escala	NMX-EE-048-SCFI-2004	NMX-A-057	EQUIPO:	
		NMX-A-059	NMX-A-069		
				<b>APROBÓ:</b>	





**INSTITUTO ESTATAL ELECTORAL**  
**ESPECIFICACIONES TÉCNICAS DEL PRODUCTO**  
**CAJA CONTENEDORA DE MATERIAL ELECTORAL (PARA MATERIAL REUTILIZABLE)**

CAMBIOS		
REVISIÓN	RESPONSABLE	FECHA
1	Org. Electoral	09-nov-17
2		

**TOTAL DE CAJAS CONTENEDORAS DE MATERIAL ELECTORAL A PRODUCIR: 3,700**

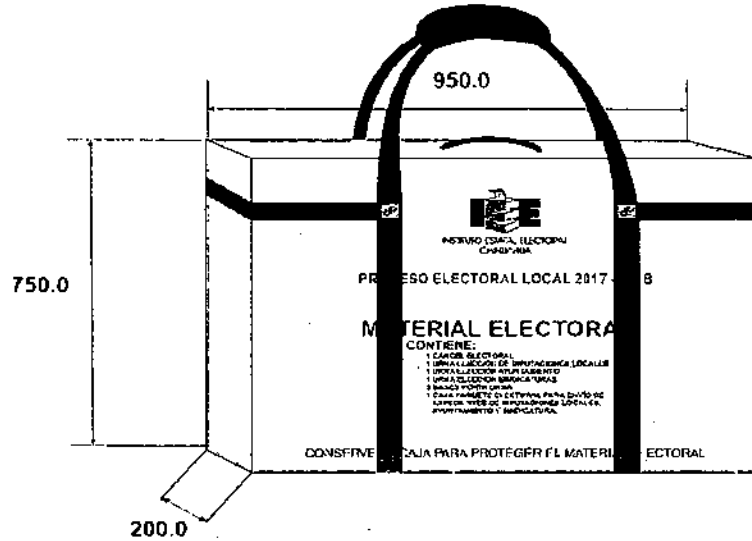

**Material:**

Cartón corrugado sencillo Kraft de 9/11 kg.

**Impresión en flexografía:**

Logotipo IEE (Proporcionado por el Instituto)

**TEXTOS:**

**PROCESO ELECTORAL LOCAL 2017 - 2018**

**MATERIAL ELECTORAL**

**CONTIENE:**

- 1 URNA DIPUTACIONES LOCALES.
- 1 URNA AYUNTAMIENTO
- 1 URNA SINDICATURA
- 3 BASES PORTA URNAS
- 1 CANCEL ELECTORAL
- 1 CAJA PAQUETE ELECTORAL PARA ENVÍO DE EXPEDIENTES DE DIPUTACIONES LOCALES, AYUNTAMIENTO Y SINDICATURA.

CONSERVE LA CAJA PARA PROTEGER EL MATERIAL ELECTORAL

**COMPONENTES DE LA CAJA CONTENEDORA**

Impresión en flexografía

Tapa y fondo cruzado

Correa de Polipropileno con costura

Hombra de Plástico Inyectado color negro

Asa y contra asa

Nota: Todo el Material Electoral estará integrado en esta caja contenedora

<b>DESCRIPCIÓN DEL PRODUCTO:</b>		<b>MATERIAL DE FABRICACION:</b>		<b>ELABORÓ:</b>
Caja paquete electoral		Cartón corrugado sencillo Kraft	Resistencia mínima a la columna de estiba (ECT) 32 lbs/pul2	
<b>DIMENSIONES:</b>	Largo: 950 mm.	Asa y contra asa de plástico.	Impresión en flexografía a una tinta color negro	<b>REVISÓ:</b>
	Ancho: 200 mm.	Correas de polipropileno con costura	Tapa y fondo cruzado	electro-galvanizado de 12 mm ancho de lomo
Interiores.	Alto: 750 mm.	Resistencia mínima Múllen 12.5 a 14 kg/cm <sup>2</sup>	Hombra de Plástico inyectado color negro.	x 9 mm largo de pata
Tolerancia: (+2.0 mm).				<b>APROBÓ:</b>
<b>ACOTACIONES:</b>	<b>ESCALA:</b>	<b>NORMAS:</b>	<b>PROCESO:</b>	<b>EQUIPO:</b> Extrusor
	milímetros	Sin escala	NMX-EE-74-1980 NMX-EE-75-1980	Extrusión y Sujado
		NOM-050-SCFI-2004	NOM-030-SCFI-2006	Impresora y suajadora

1



INSTITUTO ESTATAL ELECTORAL  
CHIHUAHUA

**INSTITUTO ESTATAL ELECTORAL**  
**ESPECIFICACIONES TÉCNICAS DEL PRODUCTO**  
**CAJA CONTENEDORA DE MATERIAL ELECTORAL (MATERIAL REUTILIZABLE)**

CAMBIOS		
REVISIÓN	RESPONSABLE	FECHA
1	Org. Electoral	09-nov-17
2		

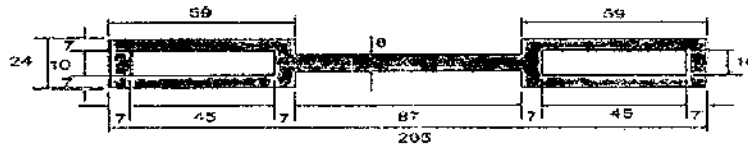
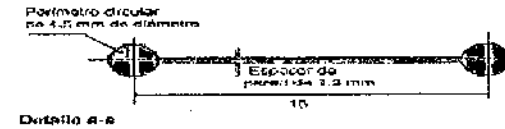
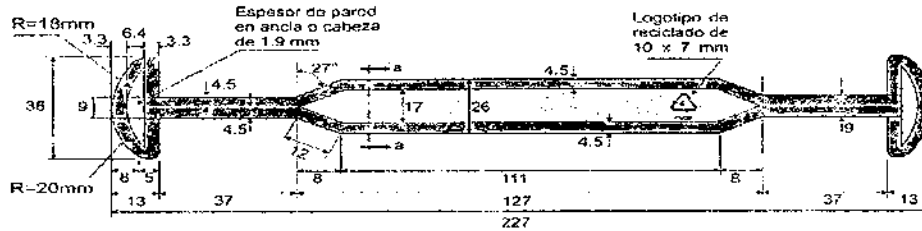

**Material:**  
Poliétileno de baja densidad flexible.

**Color:**  
PANTONE PROCESS BLACK C.

**Dimensiones asa:**  
227 mm de largo x 38 mm de ancho.

**Dimensiones contra asa:**  
205 mm de largo x 24 mm de ancho.

**Resistencia de carga:**  
25 kg mínimo.

**ESPÉCIMEN DE ENSAYO**

Tipo I moldeado con la resina plástica que se solicita para producir el asa y contra asa.

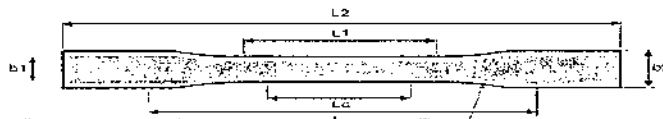

**Dimensiones:**  
Unidades en milímetros

L2: 165	b1: 13
L1: 57	b2: 19
Lc: 50	R: 76
L: 115	espesor: 3

<b>DESCRIPCIÓN DEL PRODUCTO:</b> Asa y contra asa		<b>MATERIAL DE FABRICACIÓN:</b> Poliétileno baja densidad, Resistencia a la tracción x1000 psi 0.9-2.5, Color negro Pantone Process Black C.		<b>ELABORÓ:</b>	
<b>DIMENSIONES:</b> Largo: 421 mm, Ancho: 38 mm, Espesor: 4.5 y 3.5 mm.		Índice de fluidez 2.0 g/10 min (+25%), Resistencia a tracción a 20°C 150kg/cm <sup>2</sup> , Módulo de Young 1.6 kg/cm <sup>2</sup> .	Resistencia Impacto Izod Jm-1 20-210, Dureza Rockwel D 60-73-shore.	Antiestático 0.05% en peso (+2%),	<b>REVISÓ:</b>
<b>ACOTACIONES:</b> milímetros	<b>ESCALA:</b> Sin escala	<b>NORMAS:</b> NMX-E-232-CNCP-2005, NMX-E-082-SCFI-2002, ASTM-D 256-05, ASTM-D 638-10		<b>PROCESO:</b> Inyección	<b>EQUIPO:</b> Inyectora 100 l de cierre
<b>APROBÓ:</b>					

*[Handwritten signature]*



INSTITUTO ESTATAL ELECTORAL  
CHIHUAHUA

**INSTITUTO ESTATAL ELECTORAL**  
**ESPECIFICACIONES TÉCNICAS DEL PRODUCTO**  
**CAJA CONTENEDORA DE MATERIAL ELECTORAL (MATERIAL REUTILIZABLE)**

CAMBIOS		
REVISIÓN	RESPONSABLE	FECHA
1	Org. Electoral	09-nov-17
2		

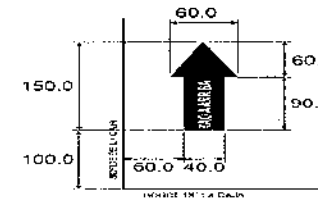
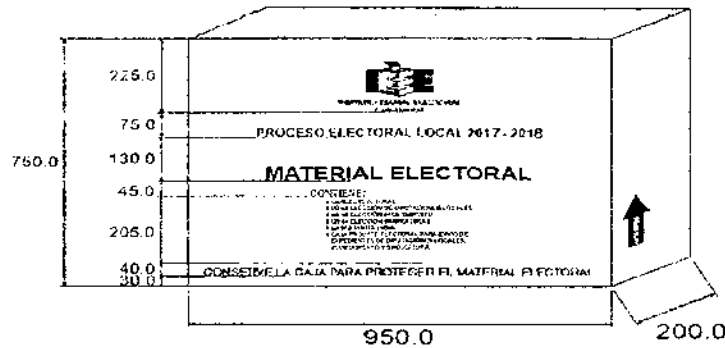

**Impresiones:**

En flexografía a una tinta en color negro sobre las caras laterales de mayor superficie

**Logotipo del IEE:**

Dimensiones: 324 mm de largo x 184 mm de alto.

Texto: PROCESO ELECTORAL LOCAL 2017 - 2018.

Fuente: Arial Narrow de 90 puntos.

Texto: CANCEL ELECTORAL (negrillas).

Fuente: Arial Bold de 115 puntos.

Texto: CONTIENE 1 PIEZA (negrillas).

Fuente: Arial Bold de 90 puntos.

Texto: CONSERVE LA CAJA PARA PROTEGER EL

CANCEL ELECTORAL (negrillas).

Fuente: Arial Bold de 50 puntos.

**Flecha de sentido de estiba:**

Sobre las caras de menor superficie

Dimensiones: 60 mm de ancho x 150 mm de alto.

Texto: **HACIA ARRIBA** (negrillas) calado sobre la flecha.

Fuente: Arial Bold de 34 puntos.

**CIERRE**

Cinta canela

El Instituto proporcionará las cantidades y criterios de clasificación para los conteos que corresponden a las asambleas.

DESCRIPCIÓN DEL PRODUCTO:		MATERIAL DE FABRICACIÓN:			ELABORÓ:
Caja para empaque de material electoral		Cartón corrugado sencillo.	Resistencia mínima a la columna de estiba (ECT) 32lbs/pulg2.	Pegada con adhesivo hotmelt o pegamento blanco y engrapada.	REVISÓ:
DIMENSIONES:		Flauta tipo 'C'.	Peso máximo de la caja con contenido 22.72kg.	Selladas con cinta canela	APROBÓ:
Largo: 950 mm.		Impresa en flexografía.	Peso mínimo combinado de los papeles 366g/m2		
Ancho: 200 mm.		Una tinta color negro.	Resistencia mínima al estallamiento Müllen 12.5-14kg/cm2		
Altura: 750 mm.					
Tolerancia: (+5; -0.0mm).					
ACOTACIONES:	ESCALA:	NORMAS:	PROCESO:	EQUIPO: Suajadoras	
milímetros	Sin escala	NMX-EE-74-1980	Sujado/Impresión	Impresoras	
		NOM-050-SCFI-2004			
		NMX-EE-75-1980			
		NOM-030-SCFI-2006			



INSTITUTO ESTATAL ELECTORAL  
CHIHUAHUA

**INSTITUTO ESTATAL ELECTORAL DE CHIHUAHUA**  
ESPECIFICACIONES TÉCNICAS DEL PRODUCTO  
**CAJA CONTENEDORA DE MATERIAL ELECTORAL**

CAMBIOS		
REVISIÓN	RESPONSABLE	FECHA
1	Org. Electoral	30-nov-17

**CORREAS PARA LA CAJA CONTENEDORA**

**Correa cara frontal y posterior**

De 2" de ancho x 5.20 metros de largo, con las puntas unidas por medio de costura o cauterizadas.

**Correas laterales**

De 2" de ancho x .50 metros de largo, con las puntas unidas por medio de costura o cauterizadas.

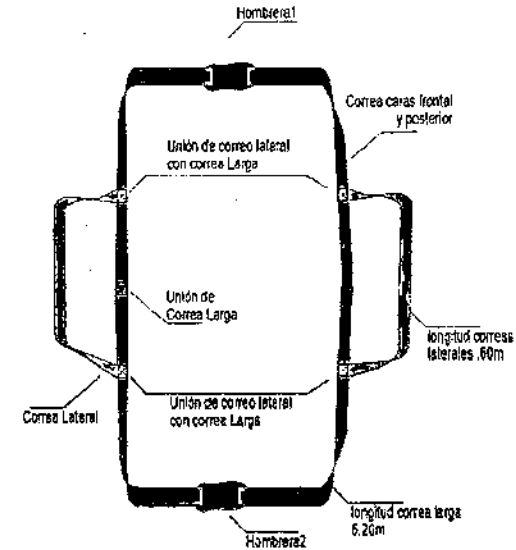
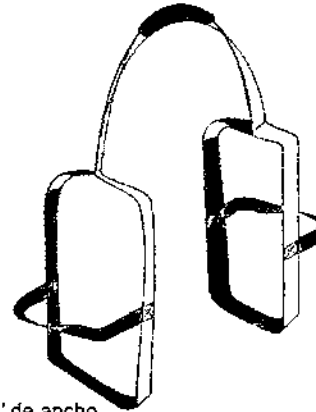

**Hombreras**

En tela poliester 1200 color negro, con relleno interno.

Ribeteada perimetralmente con cinta de polipropileno color negro de 3/4" de ancho.

Las hombreras presentarán ranuras para el paso de la correa.

Sobre la superficie opuesta a las ranuras, llevará velcro de color negro de 2" x 10 cm de largo, para unir las hombreras en una sola pieza y formar un asa.

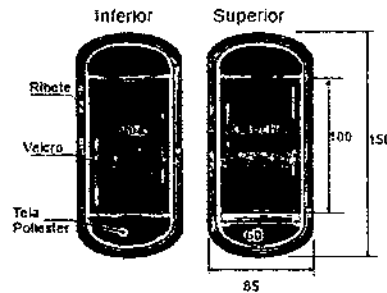

**Nota:**

Las correas con sus hombreras se entregarán a granel en bolsas de polietileno con 50 piezas

<b>DESCRIPCIÓN DEL PRODUCTO:</b>		<b>MATERIAL DE FABRICACIÓN:</b>			<b>ELABORÓ:</b>	
CAJA CONTENEDORA DE MATERIAL		Cinta de polipropileno de 2" color negro	Hombreras en tela poliester 1200 color negro, ribeteadas			
<b>DIMENSIONES:</b>		Resistencia de la cinta: 5000 lb	Ribete de 3/4" en color negro		<b>REVISÓ:</b>	
Las especificadas			Velcro de 2" en color negro			
					<b>APROBÓ:</b>	
<b>ACOTACIONES:</b>	<b>ESCALA:</b>	<b>NORMAS:</b>	<b>PROCESO:</b>	<b>EQUIPO:</b>		
milímetros	Sin escala	NMX-EE-048-SCFI-2004 NMX-A-059	NMX-A-057 NMX-A-069			